

MINI ATV ÄGARHANDBOK

23



Läs igenom bruksanvisningen innan du kör.



Använd aldrig fordonet om du är under 12 år.



Använd aldrig fordonet på allmän väg. Endast för användning på terrängväg.



Kör aldrig med en passagerare



Använd alltid godkänd hjälm och skyddsutrustning



Använd ALDRIG tillsammans med droger eller alkohol



Tryck på kalla däck.

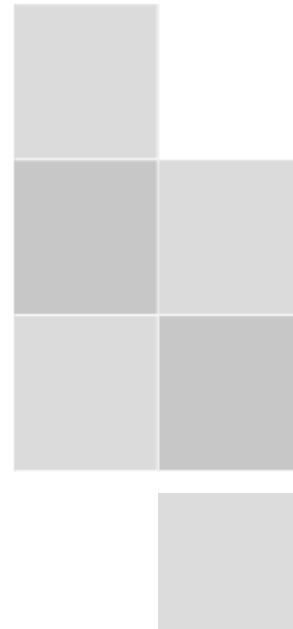

ELEKTRISK MINI-ATV

ÄGARENS HANDBOK

Viktig information! Läs noga innan du kör första gången.

All information, alla bilder och alla specifikationer i denna handbok baseras på den senaste produktinformation som fanns tillgänglig vid tidpunkten för publiceringen. På grund av förbättringar eller produktionsförändringar kan det förekomma avvikelser i denna handbok. Vi förbehåller oss rätten att göra produktändringar när som helst, utan föregående meddelande och utan skyldighet att göra samma eller liknande ändringar på något fordon som tidigare byggts eller sålts.



INLEDNING



Tack för att du har köpt denna mini ATV. Korrekt skötsel och underhåll av ditt fordon som krävs finns beskrivna i denna bruksanvisning. Om du följer instruktionerna kommer du att få en lång och problemfri fordonets livslängd och hur nöjd du är med det.

Bruksanvisningen motsvarar det senaste skicket på detta fordon vid tidpunkten för tryckningen.

Smärre avvikelser till följd av fortsatt utveckling och konstruktion kan dock inte helt uteslutas. Alla specifikationer är icke-bindande, vi förbehåller oss rätten att ändra eller ta bort tekniska specifikationer, delar, design etc. utan föregående meddelande.

SÄKERHETSVARNINGAR

Detta fordon är INTE en leksak och används ENDAST i stängda områden långt från allmän väg

trafik.

Låt aldrig barn under 12 år köra denna ATV.

Barn under 16 år måste övervakas av en vuxen.

VARNING: Att köra en eldriven minifyrhjuling kan vara en farlig aktivitet. Vissa förhållanden kan orsaka fel på utrustningen utan tillverkarens försorg. Liksom andra elfordon är Mini Quad kan och är avsedd att röra sig, och det är därför möjligt att tappa kontrollen, falla av och/eller hamnar i farliga situationer som ingen försiktighet, instruktion eller expertis kan eliminera. Om sådana saker inträffar kan du skadas allvarligt eller dö, även om du använder säkerhetsanordningar, utrustning och andra försiktighetsåtgärder. **ÅK PÅ EGEN RISK OCH ANVÄND SUNT FÖRNUFT.**

Denna handbok innehåller många varningar och försiktighetsåtgärder som rör konsekvenserna av att inte underhålla, inspektera eller använda din mini ATV på rätt sätt. Eftersom varje incident kan leda till allvarliga skada eller till och med dödsfall. Vi upprepar inte varningen om möjlig allvarlig skada eller dödsfall varje

när en sådan möjlighet nämns.

LÄMPLIG ANVÄNDNING AV RYTTARE OCH FÖRÄLDRAÖVERVAKNING

Den här handboken innehåller viktig säkerhetsinformation och användbara tips som hjälper dig och ditt barn att

använda och hantera miniATV:n. Läs noga igenom bruksanvisningen i sin helhet tillsammans med din barn innan du låter barnet köra den för första gången. Bruksanvisningen innehåller också viktiga information om service på fordonet.

Det är ditt ansvar att gå igenom manualen och se till att alla förare förstår alla

varningar, försiktighetsåtgärder, instruktioner och säkerhetsfrågor och se till att föraren kan köra på ett säkert sätt

och ansvarsfullt använda denna produkt och skydda ditt barn från skador. Vi rekommenderar att du regelbundet går igenom och förstärker informationen i den här handboken med ditt barn, och att du inspektera och underhålla ditt barns fordon för att garantera deras säkerhet. **Rekommenderad förare ålder på 12 år** är endast en uppskattning och kan påverkas av förarens storlek, vikt och färdigheter. Alla Förare som inte kan sitta bekvämt på miniATV:n ska inte försöka köra den.

Det är viktigt och nödvändigt att genomföra teknisk utbildning för ditt barn innan första användning. För att få information om taget, kontakta återförsäljaren som du köpte fordonet från. Innan ditt barn har genomgått utbildningen, låt inte ditt barn använda denna fordon.

KRETSSCHEMA

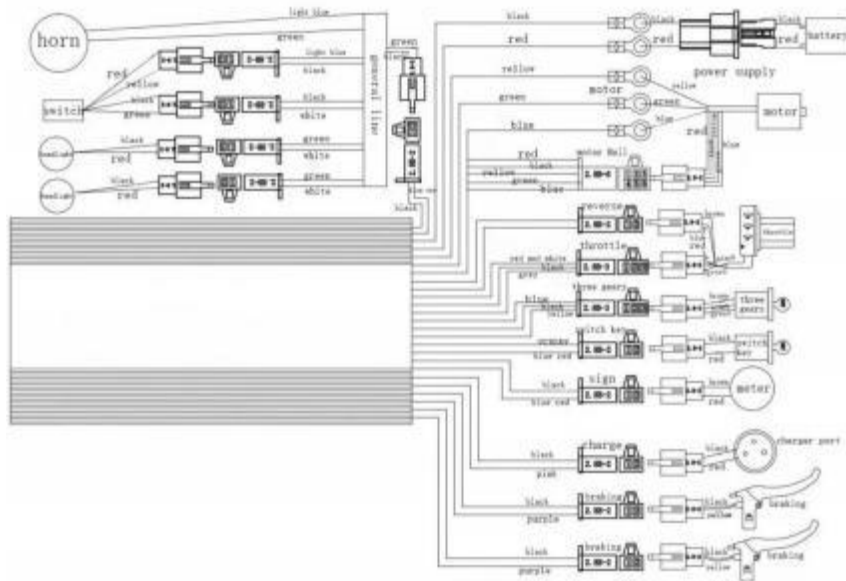

MINI ATV ÄGARHANDBOK

Problem	Orsak	Åtgärd
Fordonet är överlastat	Överbelastning av däck eller fordon	Överskrid inte viktgränsen eller tillåt fler än en passagerare samtidigt. Undvik att köra uppför för branta backar eller att dra föremål bakom fordonet. Vänta 5-10 minuter om motorn blir överhettad. Undvik upprepad överhettning.
Fordonet kör inte ibland, men ibland fungerar det.	Lösa kablar eller kontakter	Kontrollera alla kablar runt motorerna och se till att alla kontakter är ordentligt anslutna.
Laddaren blir varm under användning	Normal reaktion vid laddning	Ingen åtgärd krävs. Det är normalt att laddaren blir varm under användning. Om laddaren inte blir varm betyder det inte att den inte fungerar.
Fordonet stannar inte när bromsen tillämpas	Bromsarna är inte rätt justerade	Se bromsinstruktionerna för att justera bromsarna korrekt.

MINI ATV ÄGARHANDBOK

Barn underskattar ofta eller misslyckas med att känna igen den farliga situationen, du bör göra det klart för ditt barn att det inte under några omständigheter ska använda fordonet utan

tillsyn och att ditt barn endast får köra i en hastighet som är anpassad till barnets körförmåga och väglaget i övrigt.

En förälders beslut att låta sitt barn åka med denna produkt bör baseras på barnets mognad, skicklighet och förmåga att följa reglerna.

Håll denna produkt borta från små barn under 12 år och kom ihåg att denna

Produkten är endast avsedd att användas av personer som åtminstone är helt bekväma och kompetenta när de kör fordonet.

INTE ÖVERSKRIDA VIKTGRÄNSEN PÅ 65 KG. Förarvikten betyder inte nödvändigtvis att en persons storlek är lämplig för att passa eller behålla kontrollen över miniATV:n.

Rör inte bromsarna eller elmotorn på din mini ATV när den används, eftersom de kan bli mycket varma.

Se följande avsnitt om säkerhet för ytterligare varningar.

GODTAGBARA KÖRSÄTT OCH KÖRFÖRHÅLLANDEN

Kontrollera alltid och följ alla lokala lagar och förordningar som kan påverka de platser där Mini ATV får användas.

Kör defensivt. Se upp för eventuella hinder som kan fastna i hjulet eller tvinga dig att göra en plötslig undanmanöver eller tappa kontrollen. Var försiktig så att du undviker fotgängare, åkare och skateboards,

skotrar, cyklar, barn eller djur som kan komma i din väg och respektera andras rättigheter och egendom.

Mini ATV:n är avsedd att användas på privat egendom och på slutna banor, inte på allmänna gator eller trottoarer. Kör inte miniATV:n i områden där det finns fotgängare eller fordonstrafik.

Aktivera inte hastighetsreglaget på handtaget om du inte sitter på MINI ATV och befinner dig i en säker utomhusmiljö som är lämplig för körning.

Denna produkt är tillverkad för prestanda och hållbarhet men är inte oemottaglig för skador. Hoppning eller annan aggressiv körning kan överbelasta och skada alla produkter,

inklusive Mini ATV, och föraren tar på sig alla risker som är förknippade med högbelastande aktiviteter.

Var försiktig och känn till dina begränsningar. Risken för skador ökar när svårighetsgraden på körningen ökar. Föraren tar på sig alla risker i samband med aggressiv körning.

Ta aldrig med passagerare eller låt mer än en person åt gången köra den eldrivna minifyrhjulingen.

Använd aldrig i närheten av trappor eller simbassänger.

Använd aldrig alkohol eller droger före eller under körning

Försök aldrig att göra wheelies, hopp eller andra stunts. Försök inte att visa upp dig. Om detta inte undviks kan det leda till dödsfall eller allvariga skador.



Håll alltid båda händerna på styret och båda fötterna på fotstöden på din ATV när du kör.

operation.

Kör långsamt och var extra försiktig när du kör i okänd terräng. Var alltid uppmärksam på

förändrade terrängförhållanden när du kör ATV:n.

Håll fingrar och andra kroppsdelar borta från styrsystemet, hjulen och alla andra

rörliga komponenter.

Använd aldrig hörlurar eller en mobiltelefon phone when under körning.

Hoppa aldrig in i ett annat fordon.

Kör inte minifyrhjulingen i vått eller isigt väder och sänk aldrig ner den elektriska minifyrhjulingen i

vatten, eftersom el- och drivkomponenterna kan skadas av vatten eller skapa andra

eventuellt osäkra förhållanden.

Våta, hala, ojämna eller skrovliga ytor kan öka riskerna vid användning. Kör inte med

elektrisk fyrhjuling i lera, is, pölar eller vatten. Undvik alltför höga hastigheter som kan vara förknippade med

med utförsäkning. Riskera aldrig att skada ytor som mattor eller golv genom att använda en

elektrisk fyrhjuling inomhus.

Kör inte på natten eller när sikten är begränsad.

KORREKT KÖRKLÄDSEL

Använd alltid korrekt skyddsutrustning, t.ex. en godkänd skyddshjälm, armbågsskydd och

knäskydd. En hjälm kan vara ett krav enligt lokala lagar eller bestämmelser i ditt område.

Långärmad tröja, långbyxor och handskar rekommenderas. Använd alltid sportskor,

kör aldrig barfota eller i sandaler, och håll skosnörena knutna och ur vägen för hjulen,

motor och drivsystem.

ANVÄNDNING AV LADDAREN (Laddaren är ingen leksak!)

Den laddare som medföljer den elektriska minifyrhjulingen bör regelbundet kontrolleras med avseende på skador på

sladd, kontakt, hölje och andra delar, och i händelse av sådan skada får fyrhjulingen inte

laddas tills laddaren har reparerats eller bytts ut. Koppla alltid bort batteriet från

laddaren innan du torkar av och rengör din elektriska minifyrhjuling med vätska.

UNDERLÅTENHET ATT ANVÄNDA SUNT FÖRNUFT OCH FÖLJA OVANSTÅENDE VARNINGAR ÖKAR

RISK FÖR ALLVARLIGA SKADOR. ANVÄND MED LÄMPLIG FÖRSIKTIGHET OCH ALLVARLIGT

UPPMÄRKSAMHET FÖR SÄKER DRIFT.

PLACERING AV VARNINGSETIKETT

FELSÖKNINGSGUIDE

Problem	Möjlig orsak	Lösning
Fordonet startar inte	Urladdat batteri	Ladda batteriet helt innan första användning och upp till 8 timmar efter varje användning. Kontrollera alla kontakter och se till att laddaren är korrekt ansluten.
Fordonet startade men stannade plötsligt	Lösa kablar eller kontakter	Kontrollera alla kablar och kontakter så att de sitter ordentligt.
Motor- eller elektriska skador	Fel på strömbrytaren eller bränd säkring	Kontakta auktoriserad servicecenter för reparation. Byt ut säkringen om den har bränt ut på grund av överbelastning.
Kort körtid (mindre än 30 minuter per laddning)	Urladdat batteri	Ladda batteriet i minst 12 timmar innan första användning och upp till 8 timmar efter varje användning.
Fordonet går trögt	Batteriet är gammalt, dåligt pumpade däck eller dåliga körförhållanden	Byt ut batteriet om det är gammalt (batteriets livslängd är 1-2 år beroende på användning). Kontrollera att däcken är ordentligt pumpade och att du kör på slät och torr yta, som asfalt eller plant underlag.
Batteriet tar inte emot laddning	Batteriet är gammalt och slitet	Byt ut batteriet (batteriets livslängd är normalt 1-2 år beroende på användning).
Bromsarna fungerar inte korrekt	Bromsarna är inte justerade	Följ instruktionerna för bromsjustering. Se till att bromsarna är korrekt inställda.
Däckens lufttryck är lågt	Däcken är inte korrekt pumpade	Kontrollera däcktrycket. Däcken är förpumpade vid leverans men kan tappa tryck under transport och innan användning. Följ däckinstruktionerna för att fylla rätt mängd luft.

MINI ATV ÄGARHANDBOK

Rengör ATV:n noggrant.

Kontrollera alla styrelledningar och kablar med avseende på tecken på slitage eller fransning. Byt ut vid behov.

Ladda batteriet och installera det sedan. Anslut batterikablarna och se till att ansluta

den positiva kabeln först.

Kontrollera hela bromssystemet (vätskenivå, bromsbelägg etc.), alla reglage, strålkastare och bakljus,

bromsljus; justera eller byt ut vid behov.

Kontrollera däcktrycket. Pumpa upp till rekommenderat tryck vid behov.

Dra åt alla muttrar, bultar, lockskruvor och skruvar och se till att alla muttrar, lockskruvor och skruvar är kalibrerade,

och bultar är åtdragna enligt specifikationerna.

Kontrollera att styrningen rör sig fritt och inte låser sig.

Följ de rekommendationer som finns i inspektionen före start.

MINI ATV ÄGARHANDBOK

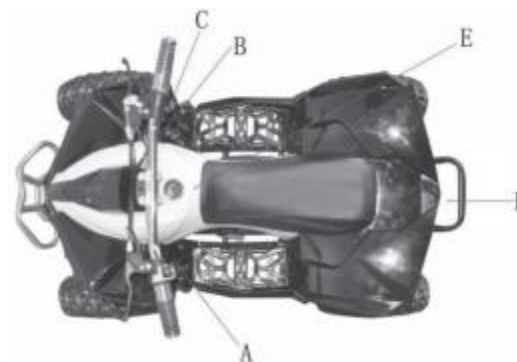

Klistermärke A sitter på vänster framskärm.

⚠ VARNING

Felaktig användning av fordonet kan leda till ALLVARLIGA SKADOR eller DÖDSFALL.

			
ANVÄND ALLTID GODKÄND HJÄLM OCH SKYDDS-UTRUSTNING	ALDRIG ANVÄND PÅ ALLMÄN VÄG	ALDRIG TA MED PASSAGERARE	ANVÄND ALDRIG MED DROGER ELLER ALKOHOL

- Överskrid aldrig tillåten hastighet.
- Övervakning av en vuxen krävs alltid.
- Låt aldrig barn under 12 år köra detta fordon.
- Överlast kan påverka fordonets köregenskaper negativt.
- Använd endast av föraren. Passagerare är förbjudna.
- Detta fordon är endast konstruerat och tillverkat för användning utanför vägarna.
- Körning på allmänna gator, vägar eller motorvägar är olaglig.
- Använd alltid hjälm och annan skyddsutrustning.
- Använd inte detta fordon efter att ha konsumerat alkoholhaltiga drycker.
- Bensin är brandfarligt. Stäng av motorn, undvik gnistor och öppen låga vid tankning.
- Läs bruksanvisningen noggrant innan du kör

Klistermärke C sitter på höger framskärm.

VARNING

Felaktigt brandtryck eller överbelastning kan leda till att kontrollen förloras

Förlust av kontroll kan leda till allvariga skador eller dödsfall.

Tryck i kallt utrymme

Fram: 10,00Psi driftstryck 24,00Psi Max. uppblåsning
 Bak: 10,00Psi arbetstryck 24,00Psi Max. uppblåsning

Max. lastkapacitet Lastkapacitet: 65 kg



Klistermärke E sitter i närheten av batteriindikatorn.



PRODUKTBESKRIVNING

Typ av motor	Borstlös motor
Max.utmatning	1060W
Batteri	3 x 12V 12AH blysyrbatteri
	4 x 12V 12AH blysyrbatteri som tillval
Laddare INPUT	100-240V/50-60 Hz
Laddare UTGÅNG	43,20V- 1,5A
Transmission	Axeldrivning
Fjädring framtill	dubbel mekanisk spjäll
Bakre hjulupphängning	mono-stötdämpare
Däck	Tubeless däck, fram 14x4.10-6, bak 14x5.00-6 med 10.00 P.s.i. driftryck och 24 P.s.i Max. uppblåsning .
Bromssystem	Skivbroms fram och bak
Nominell lastkapacitet	65KG
Fordonets storlek	1180*700*690mm

TRANSPORT

ATV:n ska om möjligt transporteras i normalläge. Den kan också transporteras i stående ställning, men stående ställning är inte lika stabil som normal ställning.

FÖRBEREDELSE FÖR LAGRING

Vissa åtgärder bör vidtas när fordonet långtidsförvaras för att

minska det dåliga inflytandet på dess prestanda. Utför nödvändigt underhåll före förvaringen för att säkerställa fordonets höga prestanda efter förvaringen.

FORDON

Placera fordonet på ett plant underlag och rengör hela fordonet noggrant. få INTE in vatten i någon del av motorstyrenheten eller batteriet.

Dra åt alla muttrar, bultar, skruvar och skruvar. Kontrollera att nitarna som håller ihop komponenterna är åtdragna. Byt ut alla lösa nitar. Se till att alla kalibrerade muttrar, skruvar och bultar är åtdragna enligt specifikationerna.

Koppla bort batterikablarna (minuskabeln först), ta sedan bort batteriet, rengör batteripolerna och -kablarna och förvara dem på en ren och torr plats.

OBS: Vid förvaring, använd en batterihållare eller se till att batteriet är fulladdat.

DÄCK

Pumpa däcken till normal specifikation.

EXTERN

Spraya alla vinyl- och gummidelar med ett gummikonserveringsmedel.

Spraya omålade ytor med rostskyddsmedel.

Måla lackerade ytor med bilvax.

OBS: Förvara inte ATV:n utomhus i direkt solljus och undvik att använda ett plastskydd eftersom fukt samlas på ATV:n och orsakar rost.

FÖRBEREDELSE EFTER LAGRING

1. Öppna batteripåsen och leta reda på säkringsdosan som sitter på batterierna.

Kontroll av säkringar

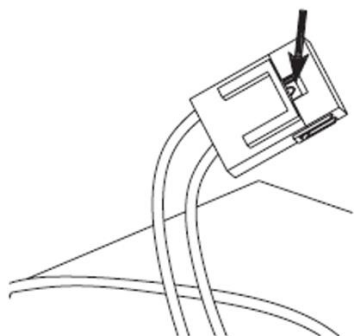

2. Kontrollera säkringen för att se om den har brunnit ut. Om om säkringen är skadad, öppna säkringslocket.

Antal ampere

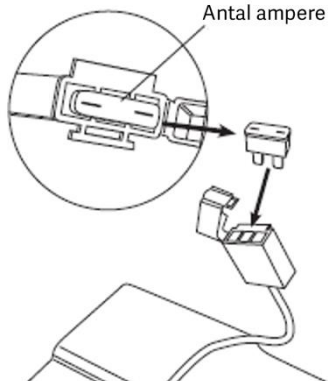

3. Ta bort eventuella säkringar som är skadade eller utbränd och ersättas med en ny av lika strömstyrka.

Amperestyrkan är placerad på säkringens ovsida.

Avfallshantering: Din produkt använder förseglade bly-syra- eller li-jonbatterier som måste återvinnas eller

kasseras på ett miljömässigt korrekt sätt. Kasta inte batteriet i en eldsvåda. Batteriet kan explodera eller läcka. Kasta inte ett batteri i de vanliga hushållssoporna. Batteriet

förbränning, deponering eller blandning av slutna blybatterier med hushållsavfall är

förbjudet enligt lag i de flesta områden. Lämna in uttjänta batterier till en federal eller statlig godkänd

återvinnare av blybatterier eller en lokal försäljare av bilbatterier.

⑧ Laddare

Den transformator/laddare som medföljer produkten bör regelbundet undersökas med avseende på skador

på sladd, kontakt, hölje och andra delar, och i händelse av sådan skada kommer Mini Quad får inte laddas förrän den har reparerats eller bytts ut.

Använd ENDAST med den rekommenderade laddaren.

WARNING: Om ett blybatteri läcker ut ska du undvika kontakt med den läckande syran och placera

det skadade batteriet i en plastpåse. Följ anvisningarna för avfallshantering enligt ovan. Om syra kommer ut

vid kontakt med hud eller ögon, spola med kallt vatten i minst 15 minuter och kontakta en läkare.

TEKNISKT SPECIFIKATIONSBLAD

⑧ Batteriskötsel och avfallshantering

Förvara inte batteriet i temperaturer över 75° F eller under -10° F.



INNEHÅLLER FÖRSEGLAT BLY- ELLER LI-ION-BATTERI. BATTERIET MÅSTE ÅTERVINNAS.

MINI ATV ÄGARHANDBOK



MINI ATV ÄGARHANDBOK

- | | | |
|---------------------------|--|-------------------------------------|
| 1. Sittplats | 2. Bakre däck | 3. Batteri |
| 4. fotstöd | 5. Säkringslåda | 6. framdäck |
| 7. främre stötdämpare | 8. fram upp svängarm | 9. Stötfångare |
| 10. främre skivbroms | 11. strålkastare | 12 bakre bromsspak |
| 13. Gasreglage | 14. Tändningsnyckel | 15. knapp för på/av av strålkastare |
| 16. Fram/back-omkopplare | 17. knapp/knapp för begränsning av tre hastigheter | 18. motor |
| Nedåtgående svängarm fram | 19. svängarm | 21. Laddarens kontakt |
| 22. Bakre stötdämpare | 20. Bakre axel | 24. Bromshandtag fram |
| 25. Batteriindikator | 23. Bakre skivbroms | |
| | 26. Knapp för signalhorn | |

PLACERING AV STIFT

PIN-koden är stämplad på en aluminiumplatta som är nitad på framsidan av ramen

Det finns information om produktens huvudspecifikation på denna PIN-platta.

PIN betyder Product Identify Number, som är unikt för varje enhet.



INNAN DU BÖRJAR

Ta ut innehållet ur kartongen. Ta bort skumavskiljarna som skyddar komponenterna från

skador under transporten. Inspektera innehållet i lådan med avseende på repor i lacken, bucklor eller

kinkade kablar som kan uppstå under transporten. Eftersom produkten var 85 procent

monterad och packad på fabriken, bör det inte vara några problem, även om lådan har en

få ärr eller bucklor.

Däckpump i cykelmodell med tryckmätare

Beräknad monterings- och uppställningstid

Vi rekommenderar montering av en vuxen person med erfarenhet av motorcykel- eller cykelmekanik.

Beräkna upp till 30-60 minuter för montering.

Verktyg som krävs

Vissa verktyg kan medfölja, men vi rekommenderar att du använder verktyg av mekanikerkvalitet. Använda

de medföljande verktygen endast som en sista utväg.

Nedan följer en lista över de verktyg som krävs:

7 16

• Open end wrench 10mm / 13mm-15mm / 14mm-17mm / 24mm
Allen skiftnyckel 5mm / 6mm /



bromsfunktion. Undvik att sladda till stopp eftersom du då kan förlora kontrollen över bilen eller skada den.

bakre däck.

Steg 1:

För att justera bromsspänningen, skruva in eller ut bromshandtagsjusteringen 1/4 eller 1/2 varv tills önskad bromsjustering uppnås.

De flesta bromsjusteringar är slutförda i detta steg. Om bromsen fortfarande behöver justeras ytterligare, fortsätt till steg 2.

Steg 2:

Om bromsen har för mycket slack, lossa den bakre fästbulten med en L-skruvnyckel och dra åt bromsvajern hårdare.

Avståndet mellan bromsvajerns ände och förankringsbulten ska vara mellan 37 mm och 44 mm.

Steg 3:

Om bromsrotorn släpar på bromsbeläggen, använd L-skruvnyckel för att vrida bromsoksbultarna i båda riktningarna tills rotorn är centrerad mellan beläggen.



Kontrollera

För att kontrollera slitaget på de främre och bakre bromsbeläggen **A**, inspektera helt enkelt bromsoken enligt bilden

i bilden nedan.

Tjockleken på fodret på ändarna av de fyra kuddarna får aldrig vara mindre än 1 mm.

Om belägget är tunnare ska du omedelbart byta ut bromsbeläggen.

Vi rekommenderar att du låter en auktoriserad återförsäljare byta ut bromsbeläggen.

⑧ Byte av säkring

MINI ATV ÄGARHANDBOK

OBS: Om du använder en däckpump av cykeltyp för att pumpa upp däcken till det PSI som anges på sidoväggen på däckets. Lufta alltid däcken till rätt PSI innan de används första gången.

Front	14x4.10-6
Bakre delen	14x5.00-6

Högre tryck kan leda till att däckets spricker. Pumpa däcken mycket långsamt och försiktigt.

Snabb pumpning kan leda till att däckets spricker.

Obs: De tryckluftsaggregat som finns på bensinstationer är utformade för att blåsa upp högvolumsdäck för bilar. Om du bestämmer dig för att använda en sådan lufttillsförsel för att pumpa upp dina däck, ska du först kontrollera att tryckmätaren fungerar och använd sedan mycket korta tryckstötter för att blåsa upp till rätt PSI. Om du oavsiktligt överpumpar däcken ska du omedelbart släppa ut övertrycket.

Viktig information om användning guide för däck

Obs: Däcket är den enda kontakten mellan fordonet och vägen, säkerheten vid olika körningar beror på den lilla yta på däckets som kommer i kontakt med vägen. Därför är det mycket viktigt att hålla däckets i gott skick hela tiden och använda rätt storlek och standarddäck för att ersätta de gamla.

Guide:

Montering och demontering av däck

Det rekommenderas starkt att montering och demontering av däck utförs av en auktoriserad tekniker med nödvändig kompetens.

Däckens uppblåsningstryck

Det är mycket viktigt att hålla rätt tryck i däcken och att kontrollera däcktrycket före användning.

Uppblåsningen bör göras när däckets är kallt.

Däckunderhåll

Däckens mönsterdjup bör kontrolleras regelbundet. (Ett mindre mönsterdjup innebär sämre grepp för däckets).

Du måste stanna för att använda fordonet om däckets är genombrorrad, demontera däckets och kontrollera det

försiktigt. Däckunderhåll bör utföras av en auktoriserad tekniker. Däckets bör vara

bytas ut omedelbart om den är förvrängd eller skadad.

Däckbyte

Det är viktigt att använda rätt storlek och standarddäck enligt våra specifikationer (se detaljer i det tekniska specifikationsbladet)

Använd inte ett begagnat däck om du inte är säker på dess tidigare skick.

Däckets åldrande

Däckåldrande är oundvikligt även om däckets aldrig används eller bara används några få gånger. Däckets åldrande är

främst återspeglas i den spruckna sektionen på sidan av däckets och däckets slitbana, ibland är däckets

också förvrängda. Det använda och åldrade däckets bör kontrolleras och bekräftas om det är ok att använda

av en auktoriserad tekniker.

REPARATION OCH UNDERHÅLL

Stäng av strömbrytaren innan du utför några underhållsåtgärder.

Ⓢ Justering av bromsen

Mini Quad är utrustad med 2 bromsar fram och 1 broms bak.

WARNING: Bromsen kan orsaka att den elektriska minifyrhjulingen får sladd och att däckets kastas iväg vid en

intet ont anande förare. Öva på en öppen plats utan hinder tills du känner dig bekant med

FUNKTIONSBOKPPLARE MED 3 INSTÄLLBARA HASTIGHETSNIVÅER



Den 3-växlade begränsningsnyckeln sitter under stolens högra sida (se bilderna ovan). Det finns 3 bokstäver som står för de olika hastigheterna enligt följande:

- 1 (eller M): Medelhastighet Rekommenderas för dem som har viss erfarenhet Lägsta hastighet Rekommenderas för
- 0 (eller L): förstagångsanvändning
- 2 (eller H): Högsta hastighet Rekommenderas för dem med full erfarenhet

VARNING! Hastigheten **MÅSTE** justeras för att passa förarens förmågor. Det är **VIKTIGT** att en ansvarig vuxen kontrollerar hastighetsinställningen. Starta **ALLTID** cyklisten på den långsammaste hastigheten (L). Låt aldrig barnet ändra hastighetsinställningen.

KONTROLLFUNKTIONER

HUVUDSTRÖMBRYTARE

Funktionerna för respektive omkopplarpå position är följande:

På: Motorn kan endast startas i detta läge.

Off: Alla elektriska kretsar är avstängda. I detta läge kan nyckeln tas ur.



THROTTLE SPAK

När huvudströmbrytaren är påslagen kommer gasreglagets rörelse att öka motorns

hastighet. Reglera motorns varvtal genom att variera gasreglagets läge. Kontrollera att gasreglaget fungerar som det ska. Kontrollera att den återgår till utgångsläget så snart spaken släpps.

FRÄMRE BROMSSPAK

Bromsspaken sitter på styrets högra sida. Dra nedåt i spaken för att ansätta frambromsen.

BAKRE BROMSSPAK

Bromsspaken sitter på styrets vänstra sida. Dra nedåt i spaken för att ansätta bakbromsen.

PARKERINGSBROMS

Lägg i bromshandtaget och tryck sedan ned stoppknappen för att lägga i parkeringsbromsen.

MINI ATV ÄGARHANDBOK

Dra åt bakbromsspaken för att lossa parkeringsbromsen.

Stäng av motorn när du parkerar. Vrid bränslekranen till "OFF" och dra åt parkeringsbromsen.

Parkering på en sluttning

Undvik att parkera i sluttningar. Om du måste parkera på en

lutning, dra åt parkeringsbromsen och blockera

hjul med stenar eller andra föremål.



Monteringsbild och instruktion

Montering av bakhjulen



A. Stift B. Bakre axel

C. Bakhjulets låsmutter D. Bakhjulet

1. Placera stift A på bakaxel B.

2. Placera bakhjulet D på bakaxeln B.

3. Dra åt C med en skiftnyckel.

Fästa handtaget



MINI ATV ÄGARHANDBOK

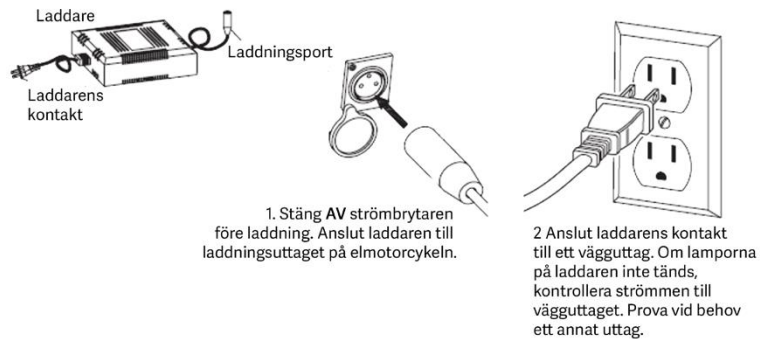

Varning: Om du inte laddar batteriet minst en gång i månaden kan det hända att batteriet inte längre håller laddningen.

CHECKLISTA FÖRE KÖRNING

⑧ Lösa delar

Kontrollera och dra åt alla fästelement före varje körning. Kontrollera att styrstammens klämskravar är

låst ordentligt på plats. Det får inte förekomma några ovanliga skrammel eller ljud från lösa delar eller trasiga komponenter. Om du är osäker, be en erfaren mekaniker att kontrollera.

Obs: För att undvika klämning eller skada, håll fingrarna borta från kedjehjul och kedja som rör sig.

⑧Broms

Kontrollera att bromsen fungerar som den ska. När du trycker ned spaken ska bromsen ge en positiv bromsverkan. När du drar åt bromsen med varvtalsregleringen påslagen kommer bromsens brytare att stoppa motorn.

⑧Stomme, gaffel och styre

Kontrollera om det finns sprickor eller trasiga anslutningar. Även om trasiga ramar är ovanliga är det möjligt för en aggressiv förare att köra in i en trottoarkant eller vägg och böja eller bryta en ram. Ta för vana att inspektera din regelbundet.

⑧Tire Inflation

Inspektera regelbundet däcken för att upptäcka överflödigt slitage och kontrollera regelbundet däcktrycket och

füll på luft vid behov. Om du får punktering kan innerslangen lagas eller en ny slang köpas från Razor eller en auktoriserad reparationsverkstad.

⑧Säkerhetsutrustning

Använd alltid korrekt skyddsutrustning, t.ex. en godkänd skyddshjälm, armbågsskydd och knäskydd. Använd alltid skor (snörskor med gummisula), kör aldrig barfota eller i sandaler och håll skosnörena knutna och ute

av vägen för hjul, motor och drivsystem

Luftning av däcken



TILLVALSDEL ---FJÄRRKONTROLL



The fjärrkontroll kontroll unit (No.1 in above bild) is lokaliserad under the seat, and the strömbrytare

Stoppa motorn: tryck på knappen  (nr 3 i bilden ovan)

Starta motorn: tryck snabbt på knappen  2 gånger (nr 2 på bilden ovan)

Försiktighetsåtgärder: Fjärrkontrollen fungerar effektivt endast inom 30 meter.

SÄKERHETSPÅMINNELSER

Laddning av batteriet

Din elektriska minifyrhjuling kanske inte har ett fulladdat batteri; därför är det en bra idé att

ladda batteriet före användning.

- Föreslagen Initial laddningstid: 9-12 timmar

- Genomsnittlig batteritid: 250 laddnings-/urladdningscykler (bly-syra-batteri),
500 laddnings-/urladdningscykler (litiumbatteri) .

- Laddningstid: Kom *alltid* ihåg att stänga av strömbrytaren och ladda batteriet helt

efter varje användning. När bilen inte används regelbundet ska batteriet laddas minst en gång per år.

månad tills normal användning återupptas. Om du har lämnat strömbrytaren påslagen eller om din produkt inte har

laddats under en längre tid kan batteriet nå en nivå där det inte längre fungerar.

hålla en laddning.

VARNING: Koppla alltid bort din elektriska minifyrhjuling från laddaren innan du rengör den med vätska.

Laddaren har ett litet fönster med två lysdioder som visar laddningsstatus. Röd LED betyder

betyder att batteriet håller på att laddas och grön LED betyder att batteriet är fulladdat. Laddarna har

inbyggt överladdningsskydd för att förhindra att batteriet överladdas.

Se till att rikta in spåret på laddarens ingångsport ordentligt med motsvarande

på Mini Quad och dra åt gängorna, annars kommer ingen laddning att ske.

MINI ATV ÄGARHANDBOK

A. Klämma för styrets nedre del 2ST B. Flänsbult M10*20 2ST

C. Styrstång D. Sexkantsskruv M8*20 4ST

E. Klämma för styrets övre del 2PCS F. Låsmutter M10 2PCS

G. Handtag

1. Placera delarna A på C.

2. Placera B genom delarna A och C och dra sedan åt F med en skiftnyckel.

3. Placera del G på del A. Rikta in E mot del A och dra åt D med en 8 mm nyckel. **OBS:** När styret är ordentligt åtdraget ska det inte röra sig framåt eller bakåt.

MINI ATV ÄGARHANDBOK

MINI ATV ÄGARHANDBOK

Montering av framhjulen

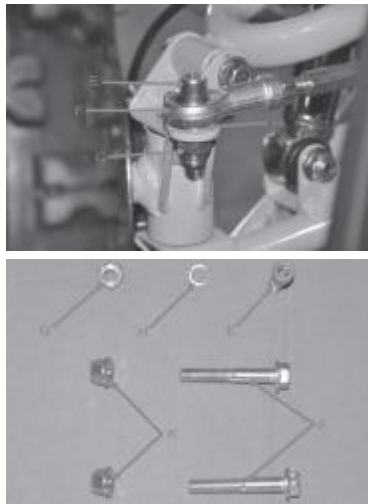
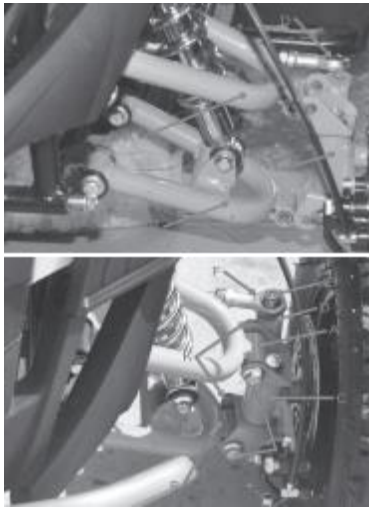

A. Uppåtgående svängarm

B. Nedåtgående svängarm

C. Hjulspindel

D. Hållare för dragstång

E. Sexkantsskruv M8*25

F. Dragstångsände

G. Låsmutter M8

J Flänsskruv M8*45 2ST

1. Rikta in C mot A och B.

2. Placera bultarna J genom A & C, B & C. Dra åt muttrarna K med skiftnycklar.

3. Placera bult E men F, H, E i tur och ordning och dra åt mutter H.



Montering av främre stötfångare

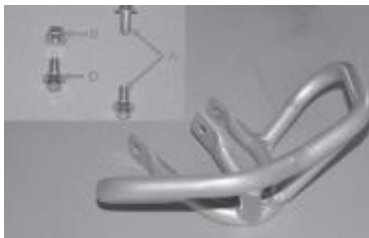

A. Flänsbult M8*16 2PCS

B. Låsmutter M8

C. Främre stötfångare

D. Flänsskruv M8*16

1. Rikta in C mot ATV-ramen

2. Dra åt skruvarna A med skiftnyckel.

3. Dra åt B,D med hjälp av wenches.





1. Rikta in A mot ATV-ramen
2. Dra åt skruvarna B med skiftnyckel.
3. Dra åt C med wenches.

Montering av bakre stötfångare

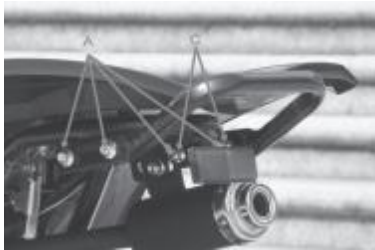

- A. Flänsbult M8*16 4ST B. Bakre stötfångare
B. Låsmutter M8

1. Rikta in B mot ATV-ramen.
2. Dra åt A,C med hjälp av hembiträden.

Sittplats

För att ta bort sätet, dra sätets låsspak uppåt och dra upp sätet baktill.



Konsumentkontakt:
Hemfint Kristianstad AB
Barbackagatan 2,
291 32 Kristianstad