

POWERSPORTS ÄGARENS HANDBOK

Använd alltid hjälm, det kan rädda ditt liv!
Denna gokart är avsedd för förare som är 13 år och äldre. Vuxenövervakning krävs för förare som är 16 år eller yngre.



SKU: HF55563

Modell: GK008, FR100GK

LÄS DENNA MANUAL NOGGRANT!

Provinsiella / kommunala myndigheter har olika bestämmelser som rör ägande och drift av ett terrängfordon, ta reda på bestämmelserna i ditt område.

Till ägaren

Gratulerar till ditt köp av en GK008/FR100GK Go Kart. Denna ägar-/användarhandbok ger dig information om säker användning, driftsinstruktioner, underhåll och skötsel. Om du förstår denna handbok till fullo och följer alla anvisningar i den, får du den kunskap som krävs för att köra en säker och trevlig gokart.

Säkerhet - meddelande till föräldrar

Den rekommenderade åldern för att använda denna gokart är 13 år och uppåt. Även om ett barn kan uppfylla den lägsta rekommenderade åldern, barn har olika färdigheter, fysiska förmågor och omdöme. Vissa barn kanske inte kan använda gokarten på ett säkert sätt. Föräldrar bör endast tillåta fortsatt användning om de bedömer att barnet har förmågan att köra gokarten på ett säkert sätt.

DENNA GOKART ÄR INTE ETT LÄSKETJÄNST OCH KAN VARA FARLIG ATT KÖRA. A

En gokart hanterar sig annorlunda än andra fordon, t.ex. motorcyklar och bilar. En kollision eller vältning kan inträffa snabbt, även under rutinmanövrer som att svänga, köra i backar och över hinder.

Läsa ägarens/operatörens handbok

Det är viktigt att denna bruksanvisning läses noggrant från pärm till pärm av gokartägaren och alla förare. Föräldrar bör gå igenom manualen noggrant med sina barn. Låt aldrig någon köra gokarten utan att först ha läst och förstått bruksanvisningen för ägaren/föraren.

Denna ägar-/användarhandbok ska vara en permanent del av gokarten och ska alltid följa med fordonet. Manualen ska också följa med fordonet om det säljs.

För att framhäva särskilt viktig information i bruksanvisningen, observera följande :



Detta är varningssymbolen. Symbolen betyder **OBSERVERA!**, **BLI VARNA!**

För att betona viktig säkerhetsinformation har ordet **VARNING**, med varningssymbolen, en särskild betydelse:



Indikerar en potentiell fara som kan leda till **ALLVARLIGA SKADOR** eller **DÖDSFALL** för föraren, åskådare eller den som reparerar gokarten.

För att betona viktig information har ordet **FÖRSIKTIGHET** en särskild betydelse:

FÖRSIKTIGHET:

Anger särskilda försiktighetsåtgärder som måste vidtas för att undvika skador på gokarten.

För att understryka viktig information har ordet **NOTE** en särskild betydelse:

NOTERA:

Anger viktig information för att göra procedurerna enklare eller tydligare att förstå.



I den första delen identifieras en **POTENTIELL FARA**.

Den andra delen kommer att beskriva **VAD SOM KAN HÄNDA** om varning eller försiktighet är ignorerad.

Vi är måna om miljön och tror på att bevara och skydda alla naturresurser. Av denna anledning bör ägare återvinna, byta in eller kassera olja och däck på lämpligt sätt.

Denna handbok baseras på den senaste produktinformation som finns tillgänglig vid tidpunkten för publiceringen. Vi har som policy att kontinuerligt förbättra våra produkter. På grund av förbättringar eller andra förändringar kan det förekomma vissa avvikelser. Vi förbehåller oss rätten att göra produktändringar när som helst, utan föregående meddelande och utan att ådra oss någon skyldighet att göra samma eller liknande ändringar på fordon som tidigare byggts eller sålts.

VARNING

Drift, service och underhåll underhåll av en personbil eller ett terrängfordon kan utsätta dig för kemikalier, inklusive motoravgaser, kolmonoxid, ftalater och bly, som är kända i delstaten Kalifornien för att orsaka cancer och fosterskador eller andra reproduktionsskador. För att minimera exponeringen ska du undvika att andas in avgaser, inte låta motorn gå på tomgång annat än vid behov, utföra service på fordonet i ett välventilerat utrymme och bära handskar eller tvätta händerna ofta när du utför service på fordonet. För mer information, gå till

VIKTIGA ETIKETTER

PLATS

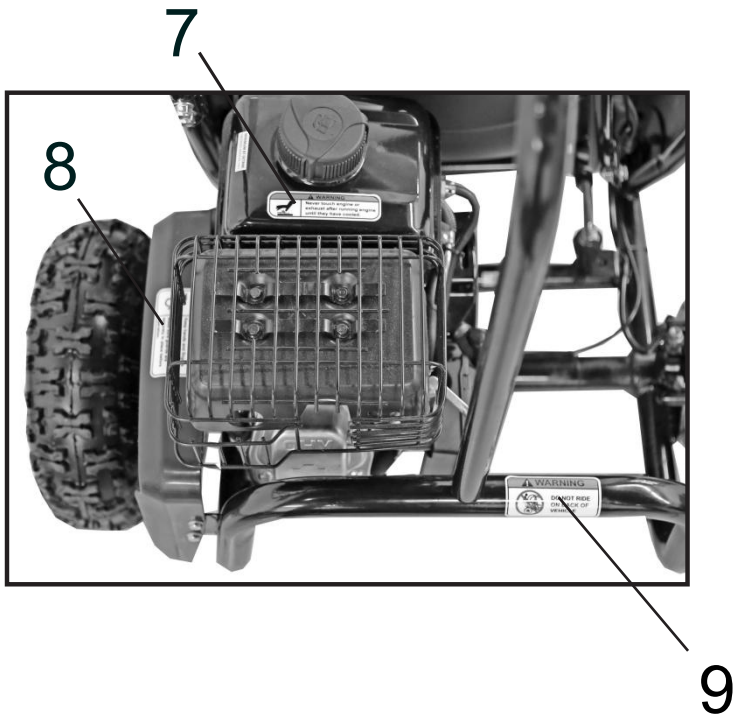
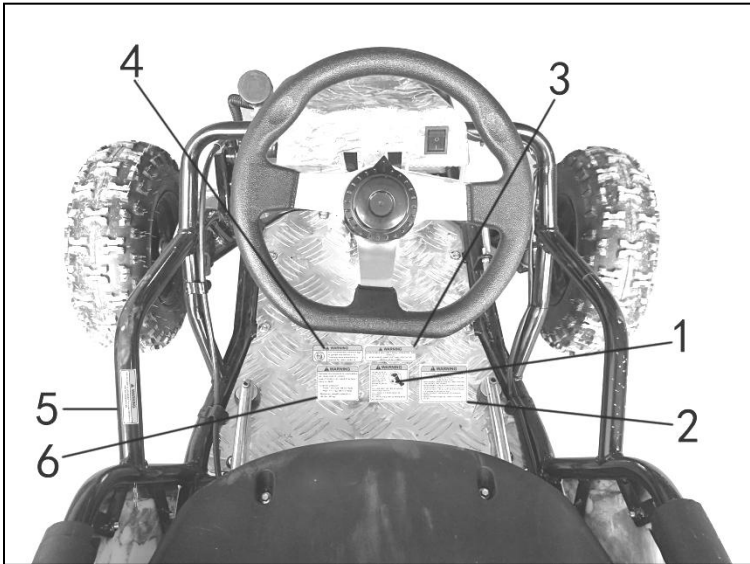

IMPORTMÄRKNING

1 VARNINGETIKETTER

1

 VARNING
DENNA GO-KART KAN VARA FARLIG ATT HANTERA OM DEN KÖRS VÄRDSLÖST SKADA KAN SKE OM DU INTE FÖLJER DESSA INSTRUKTIONER: - LÄS ÅGARMANUALEN/BRUKSANVISNINGEN OCH ALLA DESSA ETIKETTER INNAN DU ANVÄNDER DENNA GO-KART. - HANTERA ALDRIG DENNA GO-KART UTAN RÄTT INSTRUKTIONER. NYBÖRJARE KRÄVER VUXEN UPSIKT. - HANTERA ALDRIG DENNA GO-KART PÅ ALLMÄNNA VÄGAR. DEN ÄR AVSÄDD FÖR TERRÄNGKÖRNING ENDAST. - HANTERA ALDRIG DENNA GO-KART I ÖVERDRIVEN HASTIGHET. - FÖRSÖK ALDRIG DIG PÅ ATT KÖRA PÅ ETT HJUL, HOPPA, ELLER ANDRA STUNTS.



6

 VARNING
INKORREKT DÄCKTRYCK ELLER ÖVERBELASTNING KAN LEDA TILL ATT DU TAPPAR KONTROLLEN ÖVER FORDONET. ATT DU TAPPAR KONTROLLEN ÖVER FORDONET KAN LEDA TILL SKADA ELLER DÖD. - DÄCKTRYCK NÄR DET ÄR KALLT: FRAM: 14 ± 1 psi (96.5 ± 7kpa) BAK: 14 ± 1 psi (96.5 ± 7kpa) - MAXIMAL VIKTKAPACITET ÄR 68KG (150LBS)

2

 VARNING
MISSLYCKANDE ATT SÄTTA UPP LÅNGT HÅR KAN RESULTERA I ATT HÅRET FASTNAR I RÖRANDE DELAR, VILKET KAN RESULTERA I SVÅR SKADA ELLER DÖD.  ALLT HÅR MÅSTE VARA UPPSATT ÖVER AXELHÖJD. ALL LÖS KLÄDSEL MÅSTE VARA FASTSÄKRAD. ALLA HALSSMYCKEN OCH HALSDUKAR MÅSTE VARA FASTSÄKRADE.

7

 VARNING
 RÖR ALDRIG MOTORN ELLER AVGASSYSTEM EFTER KÖRNING, FÖRRENS DEM HAR KYLT HELT.

8

 VARNING
 HÅLL HÄNDER OCH FINGRAR BORTA FRÅN KJEDJOR OCH KEDJEHJUL. FÖRSÄKRA DIG OM ATT SKYDD ÄR FASTSÄKRADE INNAN DU HANTERAR FORDONET.

3

 VARNING
ANVÄND ALLTID SÄKERHETSBELTE NÄR DU HANTERAR DETTA FORDON. HÅLL ALLTID HÄNDER, ARMAR, FÖTTER OCH BEN INNANFÖR FORDONET.

9

 VARNING
 ÅK ALDRIG PÅ BAKSIDAN AV FORDONET

4

 VARNING
 DEN REKOMMENDERADE MINIMUM ÅLDER FÖR HANTERING AV DETTA FORDON ÄR 13 ÅR. FORTSÄTT VUXEN UPSIKT KRÄVS FÖR FÖRARE UNDER 16 ÅR.

5

 VARNING
DENNA GO-KART ÄR DESIGNAD FÖR EN (1) ANVÄNDARE OCH INGA PASSAGERARE.

SÄKERHET

1. Läs och förstå alltid ägarens/förarens bruksanvisning och varningar innan du startar gokarten för första gången
2. Denna gokart får endast monteras av någon som har kunskap, förmåga och färdigheter att läsa och förstå mekaniska instruktioner.
3. Var försiktig när du utför underhåll på denna gokart. Se till att motorn är avstängd och att alla komponenter är svala. Försök aldrig att göra några justeringar medan motorn är igång.
4. Modifiera inte denna Go Kart på något sätt, kan modifieringar göra gokarten osäker och/eller bryta mot federala och statliga lagar.
5. Denna Go Kart rekommenderas för förare som är 13 år och äldre.
6. Använd alltid en DOT-certifierad motorcykel- eller ATV-hjälm som passar ordentligt.
7. Denna Go Kart är konstruerad för en förare och inga passagerare.
8. Använd alltid det medföljande säkerhetsbältet. Kontrollera att säkerhetsbältena sitter ordentligt innan du startar gokarten.
9. Kör aldrig denna gokart på asfalterade ytor och/eller allmänna vägar. Asfalterade ytor kan göra att kartongen blir instabil.
10. Huvudbågen på förarens baksida är inte avsedd som överrullningsskydd. Kontrollera före varje användningstillfälle att alla rör sitter ordentligt på plats och att bultarna är åtdragna.
11. Kör aldrig Go Kart med långt hår, lösa smycken eller lösa kläder som kan fastna i rörliga delar.
12. Kör alltid långsamt i obekant terräng. Var uppmärksam på förändrade terrängförhållanden när du kör gokarten.
13. Inta aldrig droger eller alkohol före eller under användning av denna gokart.
14. Försök aldrig att hoppa eller göra andra typer av stunts när du kör denna Go Kart.
15. Följ alltid inspektionsprocedurerna före körning och underhållsprocedurerna i den här handboken före användning.
16. Kör alltid långsamt i obekant terräng och var uppmärksam på att ett hinder kan dyka upp oväntat.
17. Håll alltid händer, armar, ben och fötter inuti Go Kart hela tiden.
18. Kör aldrig Go Kart i vatten som är djupare än 2 tum. Kör inte i snabbt strömmande vatten. Vatten kan påverka Go Kart-fordonets bromsprestanda. Kontrollera bromsprestanda efter exponering för vatten, det kan vara nödvändigt att ansätta bromsarna så att friktionen torkar ut bromsbeläggen.
19. Försök inte att fylla på bensin i gokarten när motorn är igång eller när motorn är varm.

BESKRIVNINGAR OCH PLACERING AV DELAR

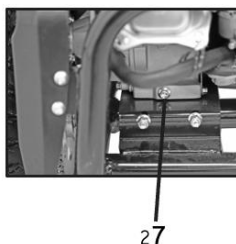
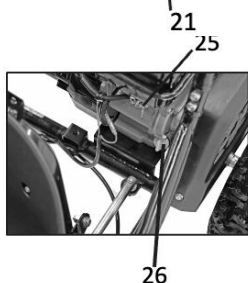
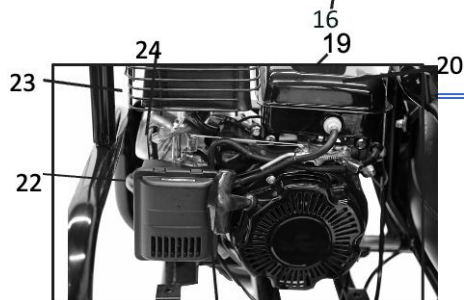
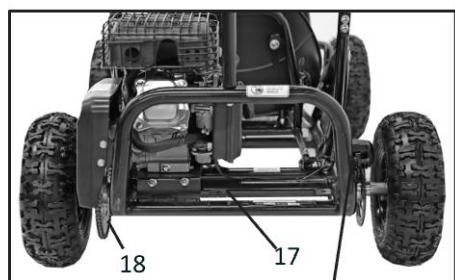
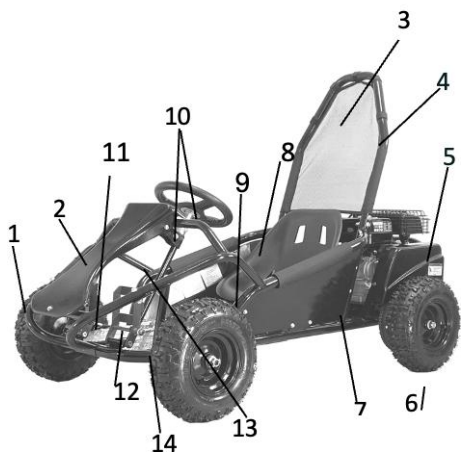

1. Framdäck
2. Näsdel i plast
3. Nät
4. Montering av huvudfäste
5. Kopplingsenhetens lock
6. Bakre däck
7. Sidopanel
8. Sittplats
9. Säkerhetsbälte
10. Ratt för styrning
11. Gaspedal
12. Bromspedal
13. Bromsvätskebehållare
14. Dragstänger
16. Bakre bromsok
17. Bakaxel
18. Drivkedja
19. Tanklock för bränsletank
20. Bränsletank
21. Dra i startsnöret
22. Luftfilterhus
23. Ljuddämpare
24. Choke-spak
25. Bränsleventil
26. Oljepåfyllningsplugg / oljesticka
27. Skruv för oljeavtappning

BESKRIVNING OCH DELFUNKTIONER

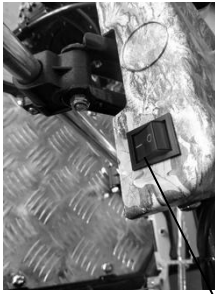

1

Tändningslås (1): När tändningslåset står i läge (ON) kan motorn startas. När tändningslåset är i läge (OFF) startar inte motorn eller stängs av om den är igång.



2

3

Bromspedal (röd) (2): Om du trycker ned bromspedalen stannar gokarten. Obs: Kontrollera alltid bromsarna före användning

Gaspedal (grön) (3): Genom att trycka ned gaspedalen ökar motorns varvtal och Go Kart rör sig framåt.

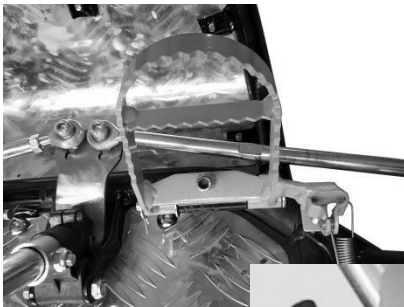

4



5

Hastighetsbegränsande bult/(4)
För att begränsa topphastigheten, vrid gaspedalens hastighetsregulatorbult (4) moturs tills önskat stoppläge har uppnåtts. Dra åt spännmuttern (5) mot glidplattan igen när justeringen är klar.

BESKRIVNING OCH DELFUNKTIONER

1



Tanklock för bränsletank (1):
För att öppna tanklocket, vrid
locket moturs för att ta bort det

F

ör att sätta tillbaka locket, vrid
locket medurs
tills det sitter fast. Kontrollera att
locket sitter ordentligt på plats.



**Påfyllningsplugg/stickpropp för
olja (2)**

Flytta sätet helt framåt för att
komma åt påfyllningspluggen.

För att öppna
oljepåfyllningspluggen/stickan, vrid
locket moturs för att ta bort det. För
att sätta tillbaka locket, vrid locket
medurs tills det sitter fast.

Kontrollera att locket sitter
ordentligt på plats

2

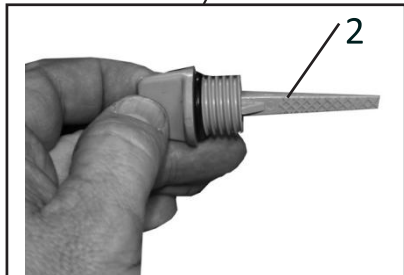

BESKRIVNING OCH DELFUNKTIONER

JUSTERING AV SÄTE



⚠ VARNING

Om sätet inte är låst i sitt läge kan det medföra fara.

Om sätet lossnar kan det leda till att föraren tappar kontrollen.

Kör aldrig gokarten utan att sätet är låst på plats.

Justering av sätet (1)

Sätets spak är placerad på vänster sida av gokarten. Dra upp sätets spak för att flytta sätet framåt eller bakåt. Ställ in sätets placering efter förarens storlek. Innan du använder Go-Kart efter justering av sätet, kontrollera att sätet är låst på plats och säkert.

BRÄNSLE OCH OLJA

BRÄNSLE

Använd aldrig blyad bensin i denna produkt. Blyhaltigt bränsle kan påverka motorns utsläpp och skada motorn.

Go Kart kräver ren blyfri vanlig bensin med ett oktantal på minst 87 eller högre.

Bensin/etanolblandningar

En blandning av blyfri bensin med etanol, även känd som GASOHOL, på eller under 10% (E10) kan användas i din gokart. Etanolöver 10% kan skada din motor och gör garantin ogiltig.

Bensin/metanolblandningar

En blandning av bensin med metanol på 5% eller mindre kan användas i din Go Kart. Använd inte bensin, under några omständigheter innehåller mer än 5% metanol, kommer detta att skada din motor och göra garantin giltig.

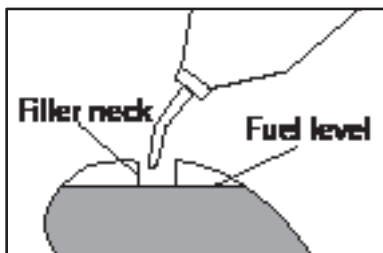

⚠ VARNING

Överfyllning av bränsletanken kan leda till att bränslet expanderar, vilket kan orsaka överfyllning på grund av värme från motorn eller solen.

Utspillt bränsle kan fatta eld.

Fyll aldrig på bränsletanken ovanför påfyllningsrörets nedre kant.

⚠ VARNING

Bränsle och bränsleångor är mycket brandfarliga och giftiga. Du kan bli brännskadad eller förgiftad när du tankar.

Innan du tankar, se till att följa de procedurer som anges:

- 1 Stäng av motorn, Se till att det inte finns några lågor, gnistor eller värmekällor i närheten.
- 2 Kontrollera att motorn har svalnat
- 3 Tanka endast utomhus i en väl ventilerat område.
- 4 Rök inte under tankning.
- 5 Torka genast upp eventuellt spill.

Motorolja

Den rekommenderade oljan för denna Go

Kart är SAE10W-30 motorolja, men om denna olja inte finns tillgänglig fungerar någon av oljorna i tabellen nedan. Observera temperaturkraven för respektive olja.

Mängd olja - 630ml (6L)

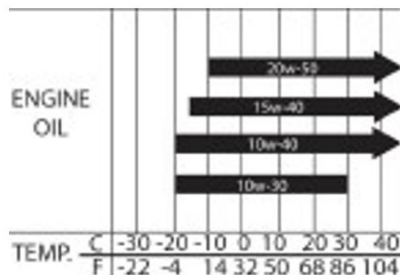

INSPEKTION FÖRE KÖRNING

Det är viktigt att inspektera och kontrollera gokartens skick före varje åktur. Efter checklista före körning hjälper till att säkerställa att du inte får mekaniska problem som kan leda till skador eller att du blir strandsatt. Se till att gokarten är i gott skick före varje körning.

VARNING

Om du underlåter att inspektera och underhålla din gokart kan det vara farligt.

Om du inte följer inspektionsprocedurerna före körning kan du förlora kontrollen över gokarten, vilket kan leda till en olycka eller skada på gokarten.

Utför alltid en inspektion

VARNING

Att utföra underhåll och kontroller medan motorn är igång kan vara farligt.

Du kan skadas allvarligt av rörliga delar eller heta ytor.

Utför aldrig underhålls- eller kontrollåtgärder medan motorn är igång, med undantag för kontroll av tändningslås eller gasreglage.

VAD DU SKA	KONTROLLERA FÖR
Styrning	<ul style="list-style-type: none">• Smidighet• Ingen begränsning av
Bromsar	<ul style="list-style-type: none">• Korrekt vätskenivå• Inspektera slangar för läckage• Kontrollera
Däck	<ul style="list-style-type: none">• Korrekt däcktryck• Korrekt mönsterdjup• Gummit har
Bränsletank	<ul style="list-style-type: none">• Tillräckligt med bränsle för resan• Bränslelocket sitter fast• Slangarna har inga tecken på
Gaspedal	<ul style="list-style-type: none">• Pedalen snäpper tillbaka till tomgång när den hys ut igen
Motor Tändningslås	<ul style="list-style-type: none">• Strömställaren stänger av motorn när den
Motorolja	<ul style="list-style-type: none">• Korrekt oljenivå
Drivkedja	<ul style="list-style-type: none">• Korrekt spänning• Smörjmedel• Inget överdrivet slitage eller skada
Allmänna villkor	<ul style="list-style-type: none">• Alla muttrar och skruvar åtdragna• Inget skrammel från motor eller ram under körning

MANÖVRERING AV GOKART

VARNING

Det kan vara farligt att ta med en passagerare på denna Go Kart

Om du transporterar en passagerare kan det leda till att du förlorar kontrollen över maskinen, vilket kan leda till allvarliga skador eller dödsfall för föraren och/eller passagerarna.

VARNING

Det kan vara farligt att använda denna gokart på ett oansvarigt sätt, t.ex. genom att hoppa eller göra andra stunts.

Hopp eller andra stunts kan leda till att du förlorar kontrollen över gokarten, vilket kan leda till allvarliga skador eller dödsfall.

VARNING

Använda denna Go Kart på asfalterad väg ytor kan vara farliga.

Körning på asfalterade ytor, t.ex. parkeringsplatser, trottoarer, uppfarter och gator, kan leda till att du förlorar kontrollen över bilen, vilket kan leda till allvarliga personskador eller dödsfall. Go Kart-däck är endast avsedda för terrängkörning, asfalterade ytor påverkar köregenskaper och kontroll negativt.

Undvik att köra Go Kart på asfalterade ytor. Om du måste korsa en asfalterad yta, kör långsamt och gör inga plötsliga svängar eller stopp.

VARNING

Körning av gokart i sluttningar kan vara farligt.

Om du kör en gokart i en backe kan det leda till att du välter när du kör, att du slår runt bakåt när du klättrar, att du slår runt när du kör nedför och att du förlorar kontrollen över gokarten. Om någon av dessa olyckor inträffar i en backe kan det leda till svåra personskador eller dödsfall.

Kör aldrig en gokart på branta kullar.

VARNING

Det kan vara farligt att köra denna gokart på allmän väg eller motorväg.

Om du kör på allmänna vägar eller motorvägar kan du kollidera med ett annat fordon, vilket kan leda till svåra skador eller dödsfall.

Kör aldrig på allmän väg

MANÖVRERING AV GOKART

HJÄLM, SKYDD, SKYDDANDE

Använd alltid en DOT-certifierad hjälm (1). En hjälm hjälper till att skydda mot allvarliga huvudskador i om en olycka skulle inträffa. En hjälm är den viktigaste säkerhetsutrustningen du kan bära. Rådgör med en motorcykelåterförsäljare för storlek och typ av hjälm som är rätt för dig.

Använd alltid ögonskydd när du kör en gokart, t.ex. ett ansiktsskydd eller skyddsglasögon (2). När du kör en gokart kan du träffas i ögonen av något av följande: damm, grenar, stenar, skräp från andra förare, insekter osv. Ett bra ögonskydd samt hjälm och skyddsutrustning bör vara obligatoriskt när man kör en gokart.

Använd skyddskläder: Långärmad skjorta (3), handskar (4), långbyxor (5), stövlar som går över ankeln (6). Körning av en gokart utsätter föraren för många faror, och användning av skyddskläder kan bidra till att skydda föraren från skador.



⚠ VARNING

Det kan vara farligt att köra en gokart utan hjälm, ögonskydd och skyddskläder

Om du kör en gokart utan hjälm ökar risken för allvarliga huvudskador eller dödsfall i händelse av en olycka.

Att köra en gokart utan ögonskydd, t.ex. ansiktsskydd eller skyddsglasögon, kan leda till allvarliga skador vid en eventuell olycka.

Körning av gokart utan skyddskläder; skor med slutna tår, långbyxor, handskar, långärmad tröja kan leda till allvarliga skador i händelse av en olycka.

Bär alltid hjälm, ögonskydd, långbyxor, långärmad skjorta, stövlar som går över anklarna och handskar när du kör en Go

MANÖVRERING AV GOKART

SÄKERHETSBLÄTEN

VARNING

Att åka i denna gokart utan om säkerhetsbältet är ordentligt fastsatt kan det vara

Att köra gokart utan att om säkerhetsbältet används ökar risken för skador eller dödsfall i händelse av en

Använd aldrig gokarten med- om säkerhetsbältet är korrekt använt och fastspänt.

För att ansluta säkerhetsbältet sitter du i sätet och spänner fast höftbältet. Kontrollera att spännet är ordentligt låst.



MANÖVRERING AV GOKART

START AV MOTOR

För att starta motorn

2. Placera bränsleventilen (1) i "ON"-läge (vertikalt).

3.. Om motorn är kall, ställ chokereglaget (2) i läge "ON" (höger).

4. Placera ON/OFF-omkopplaren (3), som sitter på rattstängan, i läge "ON".

5. Dra i startspolsnöret (4) för att starta motorn.

6. När motorn har värmts upp i några minuter, placera chokereglaget i (2) tillbaka till läget "OFF" (vänster).

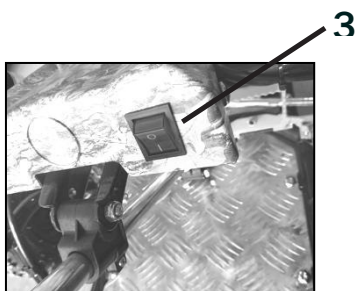
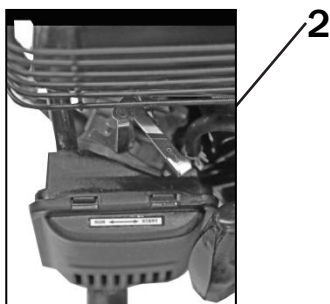
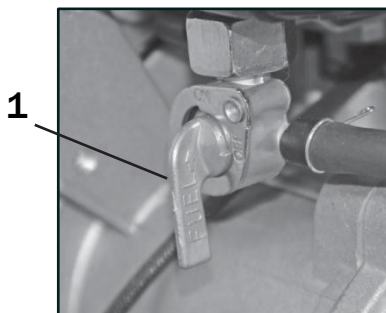

VARNING

Det är farligt att starta eller köra gokarten i ett slutet utrymme, t.ex. ett garage eller skjul, där det inte finns någon ventilation.

Inandning av avgaser från gokarten kan orsaka allvarliga skador eller dödsfall.

Starta eller kör aldrig gokarten i en sluten miljö där det inte finns någon ventilation. Starta och kör alltid utomhus.

MANÖVRERING AV GOKART

START AV

1. Starta och värm upp motorn enligt anvisningarna i denna instruktionsbok.
2. Sätt dig i gokarten och spänn fast säkerhetsbältet.
3. Använd gaspedalen gradvis för att starta. Öva på att köra gokarten långsamt på en plan grusyta, se till att det finns gott om utrymme för att svänga.

VARNING

Det kan vara farligt att ta bort händerna från styrhjulet och/eller fötterna från golvplattan under körning av Go-Kart.

Om du tar bort båda eller en hand från ratten och/eller fötterna från golvbrädan kan det leda till att du förlorar kontrollen över gokarten, vilket kan leda till svåra skador eller dödsfall.

Håll alltid båda händerna på ratten och båda fötterna på golvplattan när du kör gokarten.

VARNING

Det kan vara farligt att köra denna gokart i för höga hastigheter.

Om du kör i för hög hastighet ökar risken för att du tappar kontrollen över gokarten, vilket kan leda till allvarliga skador eller dödsfall.

Kör alltid med en hastighet som är lämplig med hänsyn till terräng, sikt, driftsförhållanden, förarens skicklighet och erfarenhet. Känn alltid till terrängen innan du kör.

VARNING

Det kan vara farligt att trycka gaspedalen i botten när du startar.

Gokarten kan slingra sig framåt så att framhjulen lämnar marken och kontrollen förloras.

Öppna alltid gaspedalen gradvis när du startar från ett stillastående läge.

VARNING

Att bromsa när man svänger kan vara riskfylld.

Om du bromsar när du svänger kan gokarten glida utom kontroll eller välta, vilket kan leda till allvarliga personskador eller dödsfall.

Sänk farten innan du svänger ner och lossa bromsen.

MANÖVRERING AV GOKART

KLÄTTRA UPPFÖR EN KULLE

1. Stanna och utvärdera backen innan du försöker klättra. Se till att backen inte är för brant, att terrängen inte är lös eller hal och att det inte finns några hinder.
2. Närma dig backen i jämn hastighet och behåll hastigheten under hela stigningen.
3. Sänk farten när du närmar dig toppen av backen.

Om det fastställs att gokarten inte kommer att ta sig till toppen av kullen:

1. Försök inte att vrida runt Go Kart under körning och komma ner igen, detta kan leda till att Go Kart välter.
2. Backa långsamt nedför backen med Go Kart samtidigt som du bromsar.

NEDFÖR EN KULLE

Följ instruktionerna nedan för att styra Go Kart nedför en backe.

1. Stanna och utvärdera backen innan du försöker ta dig ner. Se till att backen inte är för brant, att terrängen inte är lös eller hal och att det inte finns några hinder.
2. Kör inte nedför backen i en skarp vinkel, det kan få Go Kart:en att välta. Kör i stället rakt nedför backen. Bromsa på vägen ner.

KORSAR EN KULLE



VARNING

Att ta sig över en kulle kan vara riskfylld.

Om du kör i en backe kan du tappa kontrollen och välta med Go Kart.

Detta kan leda till allvarliga skada eller dödsfall.

Försök aldrig ta dig fram i en backe som är för brant eller har lös eller hal terräng.

MANÖVRERING AV GOKART

HALKA ELLER GLIDA

I vissa situationer kan du få sladd eller glida trots att bromsarna inte är aktiverade. Följ de manövermetoder som anges nedan för att återfå kontrollen.

Framhjulet börjar glida eller sladda:
Släpp gaspedalen för att återfå greppet, men bromsa inte.

Bakhjulen börjar glida eller sladda:
För att återfå greppet, släpp på gas och broms tills du har kontroll över gokarten, styr i riktning mot slirningen.

VARNING

Skidning eller glidning av Go Kart kan vara farligt.

Om du halkar eller glider kan det leda till att gokarten glider in i ett föremål eller välter plötsligt genom att återfå greppet, vilket kan leda till allvarliga skador eller dödsfall.

Undvik sladd eller halka. Kör så att du behåller kontrollen.

VARNING

Det kan vara farligt att dra åt parkeringsbromsen när du kör gokarten.

Om du drar åt parkeringsbromsen under körning kan hjulen låsas och Gokarten glida utom kontroll. Gokarten kan välta eller glida in i ett föremål. Detta kan leda till allvarliga personskador eller dödsfall.

Dra åt parkeringsbromsen först när gokarten har stannat helt och hållet.

VARNING

Kraftig inbromsning på hala ytor kan vara riskfylld.

Om du bromsar för hårt på ett halt underlag kan hjulen låsa sig och gokarten glida utom kontroll. Gokarten kan välta eller glida in i ett föremål. Detta kan leda till allvarliga personskador eller dödsfall.

Bromsa försiktigt när du på en hal yta.

MANÖVRERING AV GOKART

ARBETAR GENOM VATTEN

Det kan vara farligt att köra genom vatten, särskilt om det rör sig snabbt. Se till att vattnet du kör genom är grunt och inte mer än 5 cm (2 tum) djupt. Innan du korsar något vatten ska du titta på terrängen in i och ut ur vattnet, terrängen ska ha en gradvis lutning utan hinder. Botten på floden eller bassängen med grunt vatten ska vara hård. Om du inte känner till terrängen eller är osäker på botten på bassängen eller floden ska du inte försöka ta dig in.

Kom ihåg att skydda miljön, gå inte ut i en flod eller vattensamling om det kan skada flodstranden eller strandlinjen.

Bromsarna måste inspekteras, rengöras och bytas ut oftare om Go Kart används i leriga, våta eller sandiga förhållanden. Inspektera Go Kart-bromsarna regelbundet och låt en serviceverkstad rengöra eller byta ut dem vid behov.

VARNING

Det kan vara farligt att köra denna gokart genom snabbt eller djupt vatten;

Djupt vatten eller vatten i snabb rörelse kan leda till att gokarten tappar spåret och förlorar kontrollen, vilket kan leda till allvarliga skador eller dödsfall.

Använd aldrig denna Go Kart i vatten som är mer än 5 cm (2 in) djupt. Kör aldrig denna gokart i vatten som rör sig snabbt.

Kontrollera alltid bromsarna efter körning i vatten, våta bromsar kan försämra bromsförmågan.

Se till att bromsarna är uttorkade. Bromsarna kan torkas ut av friktion genom att bromsa flera gånger.

MANÖVRERING AV GOKART

KÖRNING I KALLT VÄDER - INSPEKTION FÖRE KÖRNING

Broms- och gasreglagelänkage:

Kallt väder kräver ytterligare inspektion av gokarten före körning innan den tas i bruk. Inspektera broms- och gasreglage och se till att de fungerar fritt och korrekt. Is och snö kan få dessa delar att frysa. Om länkarna har frusit fast ska du flytta gokarten till ett varmt område tills de har tinat upp och fungerar som de ska.

Frysta däck:

Kontrollera att Go Kart-däcken inte är fastfrusna i marken, om de är det, håll varmt vatten runt däcken för att lossa dem. Försök inte att bryta loss Go Kart med hjälp av motorkraften, det kan skada motorn och drivlinan.

Kontroll av bromsar:

Starta motorn och låt den värmas upp. Kontrollera gokartens bromsförmåga genom att bromsa på jämnt underlag i långsam hastighet (gångfart). Kontrollera att både fram- och bakbromsarna fungerar som de ska. Om de främre, bakre eller båda bromsarna inte fungerar, ta med Go Kart till ett varmt ställe för att tina upp. När bromsarna har tinat upp, kontrollera igen att de fungerar korrekt, om de fortfarande inte fungerar, ta med gokarten till ett auktoriserat servicecenter. Försök inte att använda gokarten med bromsar som inte fungerar korrekt.

Förebyggande underhåll vid körning i kallt väder är viktigt. Efter körning i kallt väder med snö, slask, vatten eller is, torka av gokarten inklusive broms- och gasreglagelänkage. Använd bromsarna flera gånger och kontrollera att friktionen har torkat bort från bromsbeläggen och bromsbackarna. Täck över gokarten med ett skyddande lock så att is och snö inte kan ansamlas.

FÖRSIKTIGHET

Använda motorkraft för att frigöra hjul som är fastfrusna till marken kan skada Go Kart.

Skador på motor och drivlina kan uppstå om man försöker använda motorkraften för att frigöra fastfrusna hjul.

Kontrollera alltid att hjulen rör sig fritt innan du startar gokarten i kallt väder.

VARNING

Att köra gokarten med våta eller frusna bromsar kan vara farligt.

Våta eller frusna bromsar förlänger bromssträckan, vilket kan leda till att du förlorar kontrollen över bilen, vilket kan leda till allvariga personskador eller dödsfall.

Kontrollera alltid bromsarna före varje körning genom att följa anvisningarna i den här instruktionsboken.

MANÖVRERING AV GOKART

RIKTLINJER FÖR BELASTNING

Riktlinjer för lastning inklusive tillbehör:

Överskrid aldrig den maximala lastkapaciteten för Go Kart. Detta inkluderar förarens vikt och eventuell last. Denna Go Kart är klassad till 68 kg (150 lbs.).

Tillåt aldrig en passagerare. Denna gokart är konstruerad för en förare och inga passagerare.

Sätt inte fast något tillbehör eller någon last på ratten som kan hindra sikten eller göra det svårare att styra gokarten.

Se till att tillbehören inte kommer i vägen för något av Go Kart-fordonets reglage.

RESERVDELAR FÖR EFTERMARKNADEN

Eftermarknadsdelar och tillbehör finns tillgängliga från många tillverkare. Vi kan inte bekräfta kvalitet, säkerhet eller lämplighet för alla tillgängliga tillbehör. När du köper ett tillbehör, var försiktig, hanteringen av Go Kart kan påverkas. Vissa tillbehör kan göra det osäkert att användagokarten.

Kontakta din återförsäljare om du har frågor om en modifiering eller ett tillbehör.

VARNING

Modifieringar eller tillägg av tillbehör kan vara farliga.

Modifieringar av gokarten, inklusive tillägg av tillbehör, kan påverka gokartens manövrering negativt och orsaka en olycka som kan leda till allvarliga skador eller dödsfall.

Modificera aldrig denna Go Kart på något sätt, inklusive att lägga till tillbehör, såvida inte modifieringen är en äkta certifierad modifiering eller ett tillbehör som godkänts av tillverkaren. Modificera aldrig Go Kart genom felaktig installation. Se till att följa alla instruktioner som rekommenderas i den certifierade modifieringen. Använd endast originaldelar. Kontakta din återförsäljare om du har frågor.

UNDERHÅLL

För underhåll kan din Go Kart servas av ett auktoriserat servicecenter eller en verkstad som du själv väljer.

Genom att följa korrekt underhåll och tidtabeller för underhåll som anges i denna handbok är viktiga för operatörens säkerhet och för maskinens livslängd.

Gokart. Vid drift under svåra förhållanden, t.ex. vatten, lera och damm, bör underhållsåtgärderna utföras oftare.

VARNING

Underlåtenhet att utföra de rekommunderhåll på denna Go Kart kan vara farligt.

Underlåtenhet att utföra korrekt underhåll på denna gokart kan leda till en olycka

Utför alltid rekommenderat underhåll för Go Kart enligt anvisningarna i den här bruksanvisningen.

VARNING

Att utföra underhåll och kontroll när motorn är igång kan vara farligt.

Om du utför underhåll och inspektioner medan motorn är igång kan du fastna med kroppsdelar eller kläder i rörliga delar eller vidröra heta föremål, vilket kan leda till allvarliga skador.

Stäng av motorn när du utför underhålls- och inspektionskontroller, med undantag för kontroll av tändningslås och gasrealage.

FÖRSIKTIGHET

Underlåtenhet att utföra rekommendat underhåll på denna gokart kan skada gokartens motor och komponenter.

Utför alltid rekommenderat underhåll på denna gokart enligt anvisningarna i denna instruktionsbok.

Underhåll måste utföras oftare om cykeln används i våta, leriga eller dammiga förhållanden.

FÖRSIKTIGHET

Underlåtenhet att använda kompatibla delar med den ursprungliga ersättningen delar kan skada Go Kart.

Om delar av låg kvalitet används kan det leda till att gokarten går sönder och att gokartens livslängd förkortas.

Använd aldrig delar som inte är kompatibla med originaldelarna.

UNDERHÅLL

ITEM	Första 5 timmarna av drift	Före varje åktur	Var 20:e drifttimme eller 1 månad	Var 50:e timmar eller 3 månader	Var 100:e timmar eller 6 månader
Avgasrörets muttrar och bultar för ljuddämpare	T	I	T		
Luftrenarelement	I		I		
Ventilavstånd**					I
Tändstift			I		R
Bränsleledning		I			
Tomgångshastighet	I		I		
Gas- och bromskablarnas skick	I	I			
Motorolja	R	I		R	
Drivkedja	Inspektera drivkedjan före varje körning. Rengör och smörj vid behov.				
Bromsar	I		I		
Bromsslang	I		I		
Bromsvätska	Kontrollera bromsvätskenivån före varje körning, om den är låg, kontrollera bromsbeläggerna för slitage och bromsledningar och komponenter för läckage. Byt bromsvätska vartannat år.				
Däck		I			
Styrning	I		I		
Fjädring framtill	I		I		
Bakre hjulupphängning	I		I		
Muttrar och skruvar för	T	I	T		

**** Rekommenderas att utföras av en auktoriserad serviceverkstad eller en serviceverkstad som ägaren väljer.**

UNDERHÅLL

LUFTFILTER

Luftfilterelementet måste rengöras eller bytas ut med jämna mellanrum (se tabellen för rengörings-/utbytesintervall). Luftfilterelementet måste rengöras oftare om Go Kart körs i leriga, våta eller dammiga förhållanden. Ett rent luftfilter hjälper Gokarten att prestera maximalt, vilket ger bättre bensinförbrukning, mer kraft och skyddar motorn från de skadliga effekterna av smuts som tränger in i motorn.

FÖRSIKTIGHET

Rengör luftfiltret oftare om gokarten körs i våta, leriga eller dammiga förhållanden.

Om du kör under ovanstående förhållanden utan att rengöra filtret ofta kan luftfiltret täppas till, vilket kan leda till dålig bränsleförbrukning, låg effekt och skador på motorn.

Borttagning av luftfilter, Inspektions- och rengöringsinstruktioner

1. Leta reda på luftfilterenheten (1)
2. Ta bort locket till luftfilteraggregatet genom att lyfta locket över de övre flikarna (2)
3. Ta bort skumelementet (3).
4. Rengör skumelementet med mild tvål och vatten (4). Skölj och pressa ut överflödigt vatten och låt torka.

Obs: Om skumelementet (3) är skadat, byt ut det.

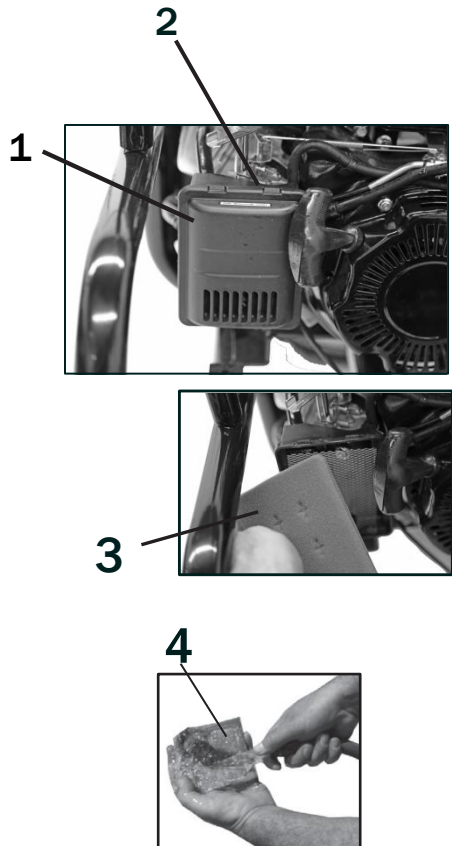

UNDERHÅLL

TÄNDSTIFTS KONTAKT

Denna Go Kart är utrustad med ett CHDY - E6TC t ä n d s t i f t .

För att inspektera tändstiftet, ta bort tändstiftslocket (1) och ta sedan bort tändstiftet (2) från motorn med det medföljande tändstiftsverktyget.

Kontrollera om det finns kolavlagringar på kontakten och rengör den vid behov med en stålborste. Byt ut kontakten om det finns för mycket kol.

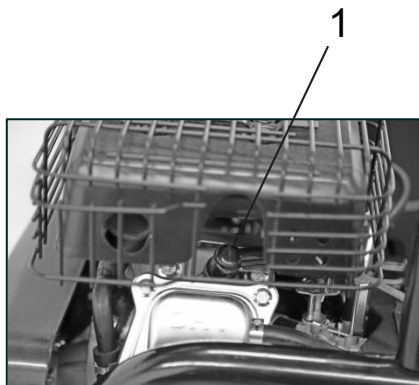

FÖRSIKTIGHET

Smuts kan skada motorn om den kommer in i tändstiftshålet.

Kontrollera att tändstiftshålet är täckt efter att pluggen tagits bort.

Kontrollera tändstiftsgapet (2) med hjälp av en tjockleksmätare. Tändstiftsgapet ska vara 0,6 - 0,8 mm (0,024 - 0,032 tum)

Sätt tillbaka den kontrollerade pluggen eller ny plugg tills den är fingertät. Avsluta dra åt pluggen med en skiftnyckel. Om tändstiftet är nytt, dra åt det ca 1/2 varv mer med skiftnyckeln. Om tändstiftet är gammalt, dra åt det ca 1/8 varv mer med skiftnyckeln.

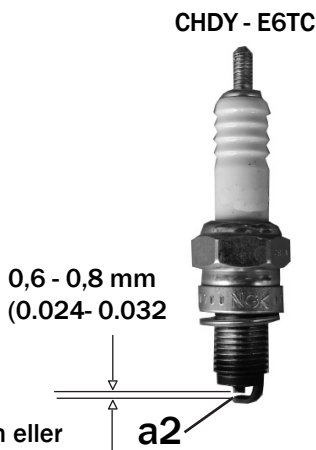

UNDERHÅLL

MOTOROLJA

Rätt mängd och kvalitet på motoroljan har stor betydelse för motorns livslängd. Att kontrollera oljan dagligen och byta olja enligt underhållsschemat är den viktigaste underhållsproceduren som finns för motorn.

KONTROLL AV MOTOROLJA

1. Se till att gokarten är i vågrätt läge mark
2. Kontrollera motoroljenivån genom att ta bort och titta på oljepluggen/mätstickan (1). Oljan ska ligga nära toppen av den tandade delen av oljestickan.
3. Om motoroljan är låg, fyll på olja tills oljan når upp till toppen av den tandade delen av oljestickan. Använd rätt oljekvalitet enligt anvisningarna i den här instruktionsboken. Över- eller underskrid inte underfyllning av olja i motorn, detta kan skada motorn.

BYTE AV MOTOROLJA

1. Se till att motorn är varm innan du försöker tappa av oljan. En varm motor hjälper oljan att rinna av snabbare.
2. Ta bort oljepåfyllningspluggen (1)
3. Ta bort dräneringsbulten (2) som sitter på motorns bakre nedre del.
4. Låt oljan rinna av i en lämplig behållare.
5. Montera avtappningspluggen och fyll på med lämplig oljetyp enligt listan i denna instruktionsbok. Den här gokarten kräver 37 liter (0,35 l) motorolja.

6. Sätt tillbaka påfyllningslocket, starta motorn

och låt rinna av i några minuter, Kontrollera oljenivån igen och fyll på i enlighet med detta.

⚠ VARNING

Ny och använd olja kan vara riskfylld

Barn och husdjur kan skadas av att svälja ny eller använd olja. Kontinuerlig kontakt med använd motorolja har visat sig orsaka hudcancer hos försöksdjur.

Förvara alltid ny eller använd olja på avstånd från barn och husdjur.

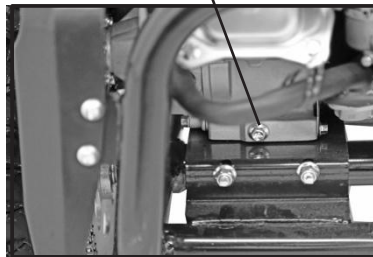
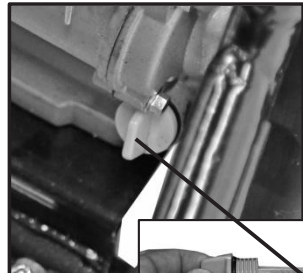

Korrekt oljenivå

UNDERHÅLL

INSPEKTION AV BRÄNSLESLANG

Kontrollera att bränsleslangen (1) inte har några sprickor eller läckor och att alla klämmor sitter på plats. Byt ut bränsleslangen om några defekter upptäcks.

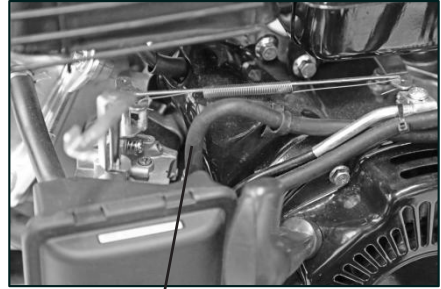

BROMSAR

Denna Go Kart är utrustad med bakre hydrauliska skivbromsar

1

⚠ VARNING

Underlåtenhet att inspektera bromsarna före varje användning kan vara farlig

Inspektera bromsarna före varje användning enligt checklisten före körning, och se till att följa underhållsschemat och underhållsprocedureerna.

KONTROLL AV BROMSVÄTSKA

Kontrollera bromsvätskenivån (2) bakre bromsar. Om vätskenivån är lägre än den nedre markeringen, kontrollera bromsslångarna (3) med avseende på läckage eller sprickor. Om det inte finns några läckor, kontrollera bromsbeläggen för överdrivet slitage. Om bromsbeläggen är slitna ska de lämnas in till en serviceverkstad för byte.

För att fylla på bromsvätska, ta bort locket (4). Använd endast DOT3 eller DOT4 bromsvätska

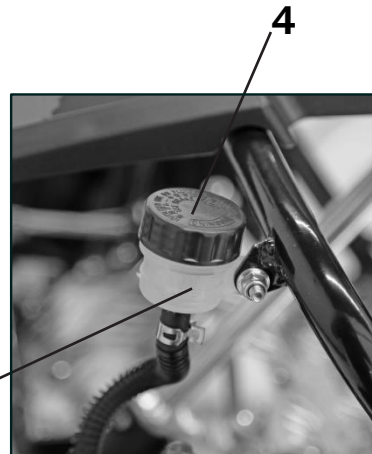

3



UNDERHÅLL

Smörjning av koppling

För att säkerställa maximal livslängd för centrifugalkopplingen. Det är viktigt att rengöra och smörja kopplingen efter var 5:e drifttimme. Följ anvisningarna nedan för att rengöra och smörja. Kontrollera att motorn inte är igång och att motorn kopplingen har fått tid att svalna.

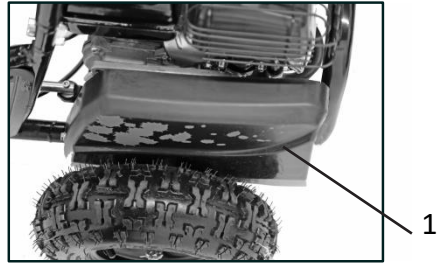

2. Ta bort kopplingslocket (1).
3. Torka av centrifugalkopplingen (2) med en ren trasa.
4. Smörj centrifugalkopplingen (2) med samma typ av motorolja som används i motorn. Ta några droppar motorolja på drivaxeln (3) där kopplingen sitter.

är fastsatt. Olja inte någon annan del av kopplingen. **PLACERA INTE NÅGON OLJA I DE STORA HÅLEN I KOPPLINGEN. HÅLEN ÄR ENDAST AVSEDDA FÖR LUFTCIRKULATION. OLJA INTE INSIDAN AV KOPPLINGEN.**

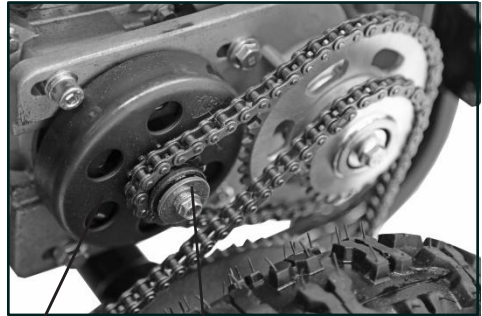

2

3

⚠ VARNING

Att utföra underhåll och kontroll på kopplingsenheten medan motorn är igång kan vara farligt.

Om du utför underhåll och inspektioner på kopplingsenheten medan motorn är igång kan det leda till att kroppsdelar eller kläder fastnar i rörliga delar eller att du vidrör heta föremål, vilket kan leda till allvarliga skador.

⚠ VARNING

Det kan vara farligt att använda gokarten utan att kopplingsenhetens skydd sitter på plats.

Om du kör gokarten utan kopplingsenhetens lock kan du fastna med kroppsdelar eller lösa kläder i rörliga delar, vilket kan leda till allvarliga skador.

Starta eller använd aldrig gokarten utan att kopplingskyddet sitter på plats.

UNDERHÅLL

Kedja och kedjehjul Inspektion

Inspektera drivkedjan med avseende på slitage, rost, lösa länkar, korrekt smörjning och korrekt spänning.

Om drivkedjan har problem, korrigerar eller byt ut den. Kontakta ett servicecenter för byte av kedja.

En sliten drivkedja kan också innebära att kedjehjulen är slitna. Leta efter följande på kedjehjulen (1): Slitna tänder, trasiga eller skadade tänder, lösa fästmuttrar för kedjehjulet.

Om kedjehjulen visar tecken på slitage ska du kontakta en serviceverkstad för byte.

Kedjans spänning

⚠ VARNING

Kontrollera kedjespänningen medan motorn är igång kan orsaka allvarlig personskada.

Se alltid till att motorn är avstängd innan du kontrollerar drivkedjans spänning.

Kontrollera spänningen på drivkedjan (2), kedjans spänning ska vara 0,2 - 0,5 tum (5 - 13 mm)

Kedjans spänning (slack) Justering

1. Lossa muttrarna (3) på undersidan av motorns monteringsplatta.
2. Justera kedjespänningen genom att dra motorn bakåt (åtdragning) eller framåt (lossa) kedjespänning nötter (4).
3. När kedjan har rätt spänning, dra åt muttern (3) igen.
4. Kontrollera kedjespänningen igen.

Smörjning av kedjan

Genom att smörja kedjan före varje körning säkerställer du maximal livslängd för kedjan och kedjehjulen.

Instruktioner för rengöring och smörjning av kedjan:

1. Rengör kedjan med en kedjetvättare eller ett rengörande smörjmedel som WD40.
2. Smörj kedjan med kedjesmörjmedel.

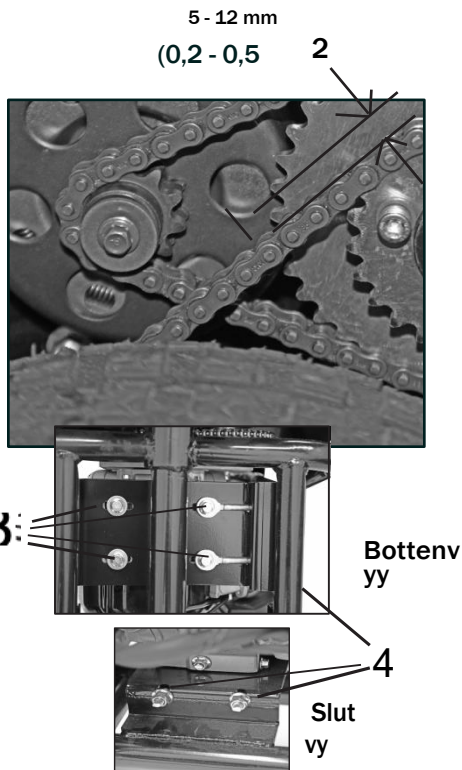
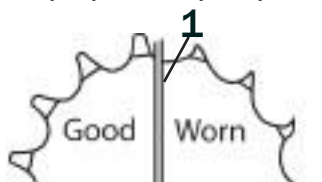

UNDERHÅLL

DÄCK

Inspektera däcken före varje körning, vilket bör omfatta följande:

1. Inspektera för sprickor eller läckage
2. Kontrollera slitbanans djup. Om mönsterdjupet är mindre än 4 mm (0,16 tum) ska däckets bytas ut.
3. Kontrollera däcktrycket. Felaktigt däcktryck kan påverka köregenskaperna, förarens komfort, styrning, däckens livslängd.

Däcktryck

Framdäck: 14psi

Bakdäck: 14psi

Däckstorlek:

Framdäck: AT 13/5-6 & AT 14/4.1-6

Bakdäck: AT 13/5-6 & AT 14/5-6

Byte av däck

Byt alltid ut däcken mot däck av den typ och storlek som anges i denna instruktionsbok.

Använd alltid rätt verktyg när du byter däck. Vulsten och ibland även fälgen kan skadas om du använder fel typ av verktyg. Det är oftast bäst att låta en auktoriserad verkstad byta ut däcken. Serviceverkstäderna har rätt utrustning och kompetens för att byta däck utan att orsaka skador.

Punkteringar på däck kan vanligtvis lagas med plåster av pluggtyp. Pluggplåster kan inte reparera däck som har skurits sönder.

Omdäcket har skurits sönder eller har en punktering på en plats eller i en storlek som inte kan repareras ska du byta ut däck.

Var beredd på punktering, ha alltid med dig en plåtsats och en luftpump.



Minsta slitbana
4 mm (0,16
tum)



⚠ VARNING

Använda denna Go Kart med slitna däck kan utgöra en fara.

Om gokarten körs med slitna däck minskar väggreppet, vilket kan leda till en olycka.

Använd aldrig denna gokart med däck som har ett mönsterdjup som är mindre än 4 mm (0,16 tum).

⚠ VARNING

Det kan vara farligt att använda denna gokart med felaktig däckstorlek eller felaktigt däcktryck

Om du kör denna gokart med felaktiga däckdimensioner eller felaktigt däcktryck kan du förlora kontrollen över gokarten, vilket kan leda till en olycka.

Använd aldrig denna Go Kart med felaktig däckstorlek eller felaktigt däcktryck.

UNDERHÅLL

FÖRVARING

Om Go-Karten inte används under en längre tid krävs korrekt förvaring och underhåll.

1. Tvätta gokarten noggrant och vaxa sedan lackerade delar med ett icke-slipande bilvax. Behandla vinylsäten och gummidelar med ett skyddsmedel för vinyl/gummi. Obs: Håll vatten borta från luftintag och ljudämparutlopp vid tvätt för att undvika att vatten tränger in i motorn och/eller komponenter.

2. Töm förgasaren genom att ställa bränsleventilen (1) i läge off (horisontellt) och öppna avtappningsskruven (2). Låt allt bränsle rinna ut ur förgasaren. När bränslet är tomt,

dra åt dräneringsskruven (2) igen. Obs: Se till att tömma bränslet i en lämplig behållare.

3. Fyll bränsletanken helt med bensin blandad med bränslestabilisator enligt rekommendation från tillverkaren av bränslestabilisatorn. OBS: Bränslestabilisator kan köpas i de flesta motorcykelaffärer och bildelaraffärer.

4. Ta bort tändstiftet och häll 1 matsked motorolja i tändstiftshålet. Montera tillbaka tändstiftet.

5. Ställ startbrytaren i läge off och dra några gånger i startspolsnöret. Detta för att smörja in cylinderhuvudets insida med olja.

6. Fyll däckerna med rätt lufttryck.

7. Om möjligt, förvara Go-Kart i ett skjul eller garage med ett lock som skyddar mot damm, smuts och fukt. Om Go-Kart måste förvaras utomhus ska den täckas helt med ett bra vattentätt överdrag.

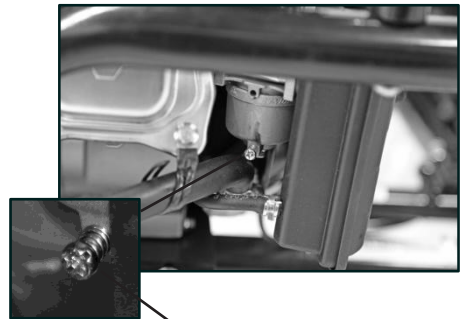
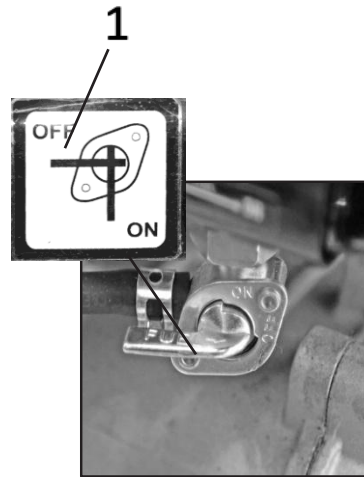

Återgång till tjänstgöring

1. Tvätta gokarten noggrant. Obs: Håll vatten borta från luftintaget och ljudämparens utlopp under tvätta för att undvika att vatten tränger in i motorn och/eller komponenterna.

2. Tappa av motoroljan och byt till ny ren olja enligt anvisningarna i denna instruktionsbok.

3. Läs igenom denna instruktionsbok och följ anvisningarna för kontroll före körning.

4. Starta motorn genom att följa startanvisningarna i denna instruktionsbok.

UNDERHÅLL

TVÄTTA GOKARTEN

1. Tvätta bort lera och smuts från Go Kart med lågt vattentryck från slang.

2. Tvätta Go Kart med ett mildt rengöringsmedel eller biltvål med hjälp av en svamp, mjuk trasa eller borste. Använd inga rengöringsmedel som kan repa Go Kart.

Obs: Se till att vatten inte kommer in i ljuddämparens utlopp, luftfilterintaget, bromskablar eller strömbrytare.

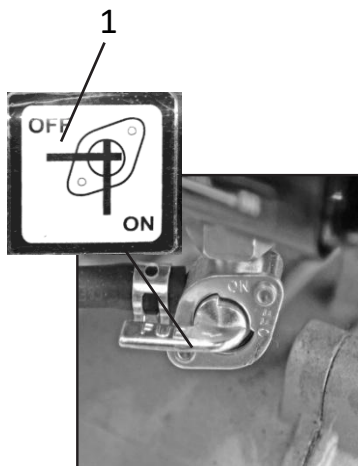

TRANSPORTERING

1. Vrid bränsleventilen (1) till läget "OFF" (horisontellt). Öppna bränsleavtappningsskruven (2). Låt allt bränsle rinna ut ur förgasaren. Dra åt avtappningsskruven (2) igen när bränslet har tappats ut.

Obs: Se till att tömma bränslet i en lämplig behållare.

3. Transportera gokarten i upprätt läge) ordentligt fastspänd.



FELSÖKNING

Problem	Möjlig orsak	Lösning
<p>Motorn startar inte.</p>	<ul style="list-style-type: none"> • Luftfiltret är smutsigt • Låg bränslenivå • Föråldrat (gammalt) eller förorenat bränsle. • Bränsleventilen är defekt • Tilltäppt bränslefilter • Löst tändstift • Tändstiftet är smutsigt eller defekt. • Tändstiftsgapet är felaktigt • Tändstiftshatten är inte fastsatt • Försöker starta motorn med gaspådrag • Låg kompression • Problem med det elektriska systemet 	<ul style="list-style-type: none"> • Rengör eller byt ut luft filter • Fyll på nytt bränsle • Låt en serviceverkstad spola och fylla på nytt bränsle. • Byt ut bränsleventilen • Byt bränslefilter • Dra åt tändstiftet • Rengör eller byt ut kontakten • Glapp i kontakten • Sätt på tändstiftshatten • Använd inte gaspedalen när du startar motorn • Lämna in till en servicecentral för reparation • Lämna in till en serviceverkstad för
<p>Motorn stannar eller går ojämnt</p>	<ul style="list-style-type: none"> • Luftfiltret är smutsigt • Låg bränslenivå • Gammalt eller förorenat bränsle • Tändstiftet är smutsigt eller defekt • Tändstiftsgapet är felaktigt • Tändstiftslocket är löst • Förgasaren är igensatt eller har vatten i sig • Tomgången är inte korrekt justerad • Problem med det elektriska systemet • Låg kompression 	<ul style="list-style-type: none"> • Rengör eller byt ut luft filter • Fyll på nytt bränsle • Låt en serviceverkstad spola och fylla på nytt bränsle. • Rengör eller byt ut kontakten • Glapp i kontakten • Sätt fast tändstiftslocket • Ta med till en serviceverkstad • Ta med till en serviceverkstad • Ta med till en serviceverkstad för diagnostik och reparation • Lämna in till en servicecentral för reparation

SPECIFIKATIONER FÖR VRIDMOMENT

FÄSTELEM ENTETS	VRIDMOMENT (ft.lbs.) / (in.lbs.)	VRIDMOMENT (nm)
5 mm bultar och	39-52 tum.lbs.	4,5 - 6 nm
6 mm bultar och	69 - 104 tum. lbs.	8 - 12 nm
8 mm bultar och	13 - 18 ft.lbs.	18 - 25 nm
10 mm bultar och muttrar	22 - 29 ft.lbs.	30 - 40 nm
12 mm bultar och muttrar	36 - 43 ft.lbs.	50-60 nm
4 mm skruvar 22-30	22 - 30 in.lbs.	2,5-3,4 nm
5mm skruvar	30 - 43 in.lbs.	3,5 - 5 nm
6 mm sexkantsbultar	87 - 121 in.lbs.	10 - 14 nm
8 mm sexkantsbultar	17 - 22 ft.lbs.	24 - 30 nm
10 mm	25 - 32 ft.lbs.	35 - 45 nm

SPECIFIKATIONER

Motor	Bromsar och Däck
Motorvolym: 98 cc	Bakbroms: Hydraulisk skiva
Max effekt: 1.8 kW / 3600 varv/min	Framdäcksstorlek: AT13/5-6
Max vridmoment: 3.32 lb ft (4.5 Nm) vid 2500 varv/min	Bakdäcksstorlek: AT13/5-6
Borrning x slaglängd: 56 mm x 40 mm	Däcktryck: 14 psi (96.5 kPa)
Startmetod: Manuell dragstart	
Tändstiftstyp: CHDY - E6TC	Dimensioner och Vikt
Kylning: Luftkyld	Längd: 54.7 in (1390 mm)
Motoroljans kapacitet: 0.37 qt (0.35 L)	Höjd: 38.3 in (975 mm)
Motoroljetyp: SAE 10W-30	Bredd: 32 in (815 mm)
Bränslekapacitet: 0.42 gal (1.3 L)	Hjulbas: 36.2 in (920 mm)
Tändningstyp: TCI	Markfrigång: 2.2 in (55 mm)
Antal cylindrar: Enkelt cylinder	Fordonsvikt: 136.6 lbs (62 kg)
Förbränningscykel: 4-takt	Viktkapacitet: 150 lbs (68 kg)
Toppfart: 18.7 mph (30 km/h)	
Transmission	Bränsle
Typ: Automatisk centrifugal koppling	Bränsletank kapacitet: 0.42 gal (1.3 L)
Drivsystemstyp: Kedja	Bränsletyp: Blyfri 87 oktan eller högre
Drivning: Dubbelhjul	
Växellådsutväxling: 8.5:1	
Fjädring	
Framtyp: Lågt lufttryck däck	
Baktyp: Lågt lufttryck däck	

PLATS FÖR FORDONSIDENTIFIERINGSNUMMER

Fordonets identifikationsnummer behövs när du ringer för att få reservdelar, hjälp av servicecenter eller när du registrerar din Go Kart. Leta reda på numret och ange numret nedan för referens.



Det 17-siffriga fordonsidentifieringsnumret (VIN) är stämplat på den vänstra bakre stötfångarens stödrum på gokarten.

Identifiering av fordon

Nummer:

--	--	--	--	--	--	--	--	--	--	--	--	--	--	--	--	--	--	--	--

VIN-NUMMER

Konsumentkontakt:
Hemfint Kristianstad AB
Barbackagatan 2
291 32 Kristianstad